

진행일정

14:30 ~ 15:00 등록 및 영상홍보

15:00 ~ 15:10 개회식
개회사 : 성남시장

15:10 ~ 16:15 주제 발표
좌 장 : 이한주(가천대 경영대학원장)
제1주제 : 정부부처별 사회적기업 육성계획 및
모델 발굴 사례
발 표 : 이은애((사)씨즈 대표)

제2주제 : 성남시 사회적기업 생태계 구축방안 사례
발 표 : 배미원((재)성남산업진흥재단 연구원)

제3주제 : 성남시 공공자원 분석 사례
발 표 : 황중호((재)한국경제행정연구원 연구원)

제4주제 : 성남시 자원순환분야 사회적기업 육성방안
발 표 : 홍수열(자원순환사회연대 팀장)

16:15 ~ 16:40 패널토론
지관근(시의회 부의장-경제환경위원회)
김정삼(성남시사회적기업협의회장)
김윤종(성남시 사회적기업 육성네트워크 공동대표)
서종식((재)사회기업 경기재단 사무국장)
엄명화(성남시 일자리창출과장)

16:40 ~ 17:00 청중 질의 응답

17:00 폐 회

차 례

정부 사회서비스 및 재정일자리 사업의 사회적기업 연계방안(이은애)	3
성남시 사회적기업 생태계 구축방안(배미원)	20
성남시 공공자원 분석을 통한 사회적기업 육성방안(황중호)	35
성남시 자원순환 분야 사회적 기업 발굴 및 활성화 방안(홍수열)	50





정부 사회서비스 및 재정일자리 사업의 사회적기업 연계방안

이은애

(사) seed:s 대표
동국대 경영대학원 겸임교수

0. 선진 사회적경제 동향 : 몬드라곤복합체

협동 Co-operation	소유자이며 운동의 주체 Owners and protagonists
참가 Participation	경영에 개입 Management commitment
사회적 책임 Social Responsibility	부의 공정한 분배와 커뮤니티 관여 Fair distribution of wealth and involvement in the community
혁신 Innovation	끊임없는 개선을 추구 Continual renewal



• 2008년 현재, 256사업체를 거느린 생산자협동조합 복합체로 발전

- 협동조합 120개, 자회사 129, 우애조합 1, 재단 2, 지원기관 8, 해외사업조직 10
- 고용인원 92,773명, 자산규모 33,499백만유로(한화 50조7천여억원)
- 스페인 7위의 고용 및 매출 규모 기업
- 1956년 창업 이래로 그간 창업한 자회사중 3개만이 폐업, 지속가능성 확보
- 2008년, 경제위기하 스페인 전체 고용율이 20% 하락, 몬드라곤은 1.1% 하락에 그침

0. 선진 사회적경제 동향 : 한국 시사점

1) 지역경제 파급력 제고 필요

몬드라곤과 볼로냐는 주민의 2/3이상이 협동조합 조합원, 지역고용의 4~10%를 담보할 정도로 지역경제에서 파급력이 크다.
반면 한국은 조합원 구성의 다양성 및 규모면에서 아직 약소한 수준이다.

2) 사회적경제 - 시민사회섹터 협력, 지역공동체 경제기반 증대 필요

유럽의 개별조합은 협동조합연맹에 수익의 3%~40%를 제공하여 연맹을 통해 위기 및 신규창업 조합을 지원함. 공동의 금융, 기술개발 및 인재교육. 지역사회 공헌, 사회보장시스템을 운영한다.
반면 국내에서는 직접적 경제개입 보다는 사안별 협의체 수준 보인다

3) 복합이해자 협동조합 발달 필요

유럽에서는 전통적 생산·소비 협동조합에서 출발하여 다양한 이해관계자가 함께 참여하는 복합협동조합이나 사회적 협동조합 발전이 눈에 띄게 증가하고 있다.

4) 사회적경제 활동의 세대계승 필요

최근 유럽의 협동조합에서는 청년세대의 빈곤과 불안정 고용의 확대. 개인주의의 확산 속에서 어떻게 협동조합운동의 세대계승이 가능할 것인가가 핵심과제화 되고 있다

1. 부처 사업의 연계 필요성

사회세력

정책 욕구

정책 개선방향

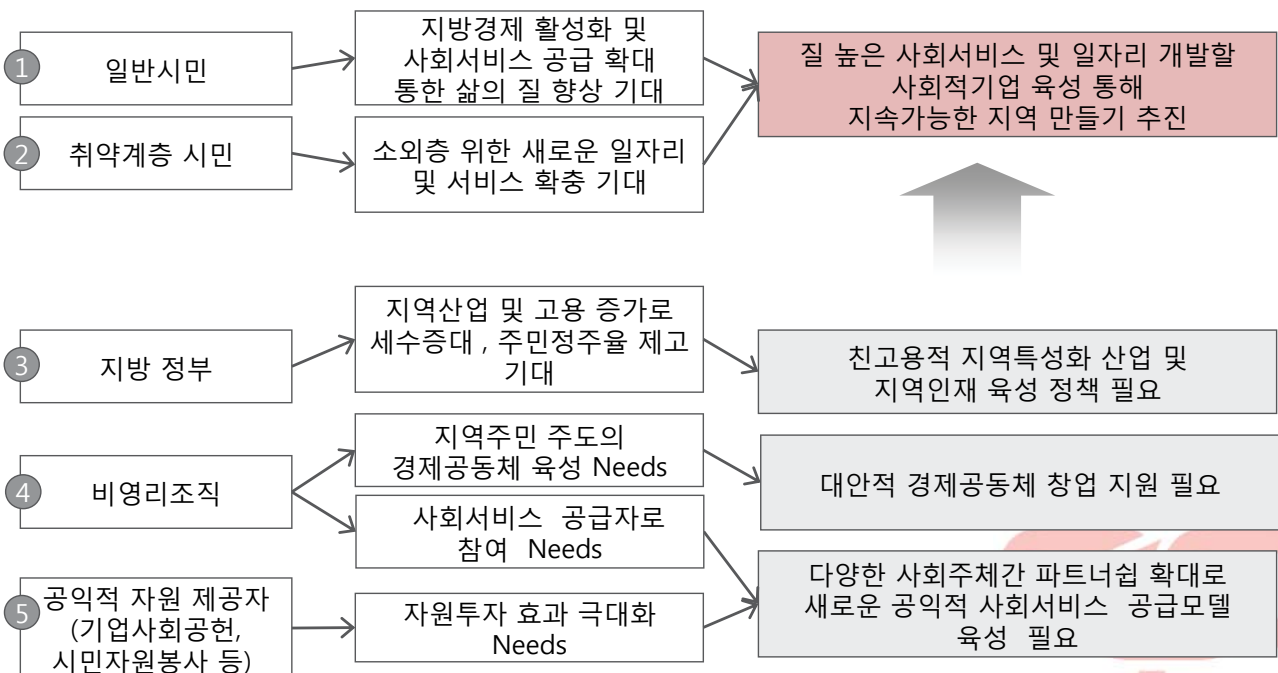

1. 부처 사업의 연계 필요성

사회적 기업에 의한 정책 실현 모델

사회적 기업은 시장을 통해서 재화와 용역(서비스)을 공급하여 수익을 창출하며 사회적 과제를 해결한다. 정부는 사회적 기업의 활동을 지원함으로써 정책을 실현한다.

- 효과① "Impact" : 시장 활용에 따른 규모와 경제 효과를 기대할 수 있다.
- 효과② "Sustainability" : 수익에 따른 활동 지속 가능성을 기대할 수 있다.

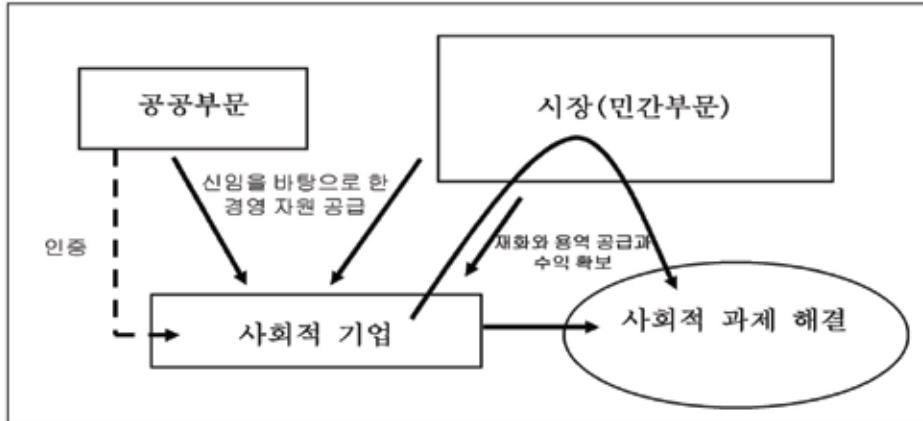

<전제 조건 >

- > 사회적 기업은 사회적 신임을 얻어서 경영 자원을 확보할 수 있을 것. 그리고, 그 상태를 유지할 수 있을 것
- > 사회적 기업은 기업으로서의 효율성, 수익성을 지닐 것

3

2. 부처 사업의 연계 가능성

<중앙정부 차원의 SE/CB 관련 정책사업 현황>

사업명	관련부처	주요 사업내용	특징
사회적 기업 육성사업	노동부 (2007년)	- 사회적기업육성법에 의한 사회적기업 인증제 도입 - 2010년 현재 268개 사회적 기업 인증, 각종 경영.재정.홍보사업지원	- 취약계층 일자리창출 서비스 제공
자립형 지역공동체사업	행정안전부 (2010년)	- 희망근로사업의 후속조치 사업, 커뮤니티비즈니스형 "자립형 지역공동체 사업"	- 일자리 창출과 커뮤니티 비즈니스 병행
커뮤니티 비즈니스사업	지식경제부 (2010년)	- 커뮤니티비즈니스 네트워크 기능강화, 역량강화에 초점을 둔 사업	- 시범사업
농어촌 공동체회사 활성화사업	농림수산식품부 (2011년 예정)	- 노동부 사회적 기업에 대한 농촌조직 진출의 한계 극복	- 농촌형 커뮤니티 비즈니스에 초점

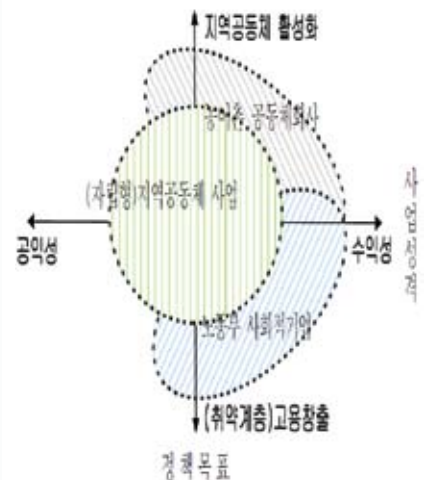

*자료 : 사회적기업과 커뮤니티 비즈니스의 통합지원체계 구축방안, 책브리프 제80호, 강원발전연구원 참조 재작성

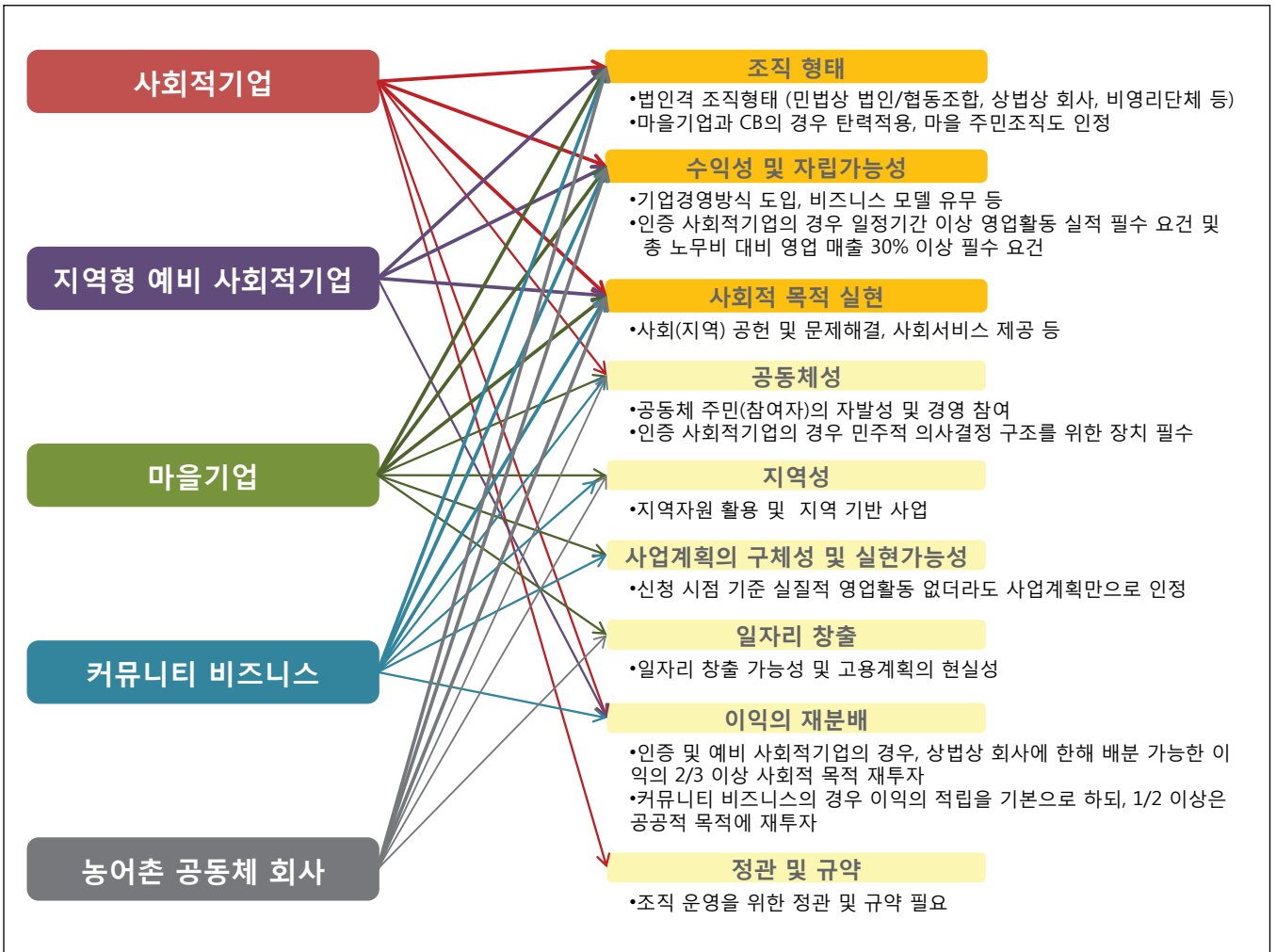

2. 부처 사업의 연계 가능성

● 지역공헌형 공동체기업 발전 경로 다각화

지역 소기업 육성

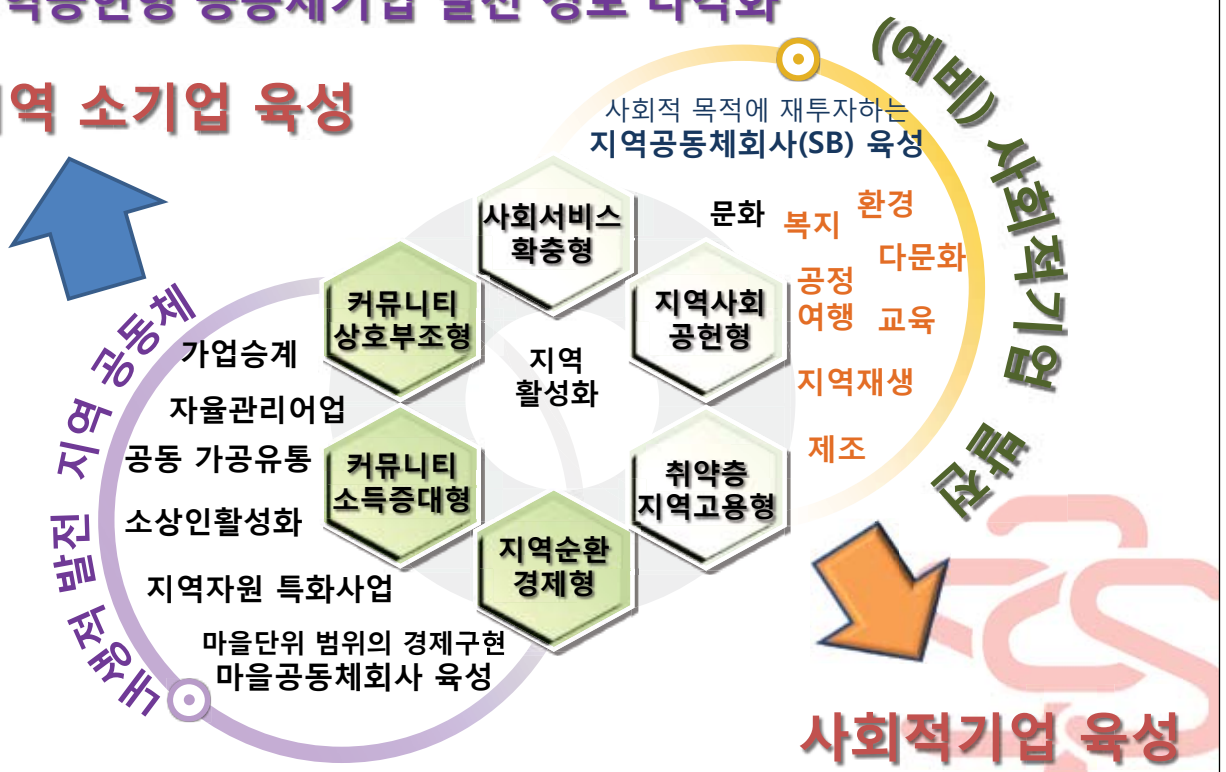

3. 부처 사업의 사회적기업 전환 기준

1) 재정 일자리 사업을 통해 창출된 일자리의 고용 안정성과 질을 개선 하는 효과가 높을 경우 적극적으로 사회적기업 전환

예) 사회서비스 일자리중 공공이 직접고용하는 사업 (정신보건센터 운영, 숲가꾸기 일부 등) 형태여서 단기 저임금 일자리 방식으로 유지되거나,

직업훈련등 인적자본 개발관리가 부재하 사업의 경우 사회적기업화로 추가적 수익모델 확보 통한 일자리의 지속가능성 확보 가능

예) 일일 12~24시간제 노동방식의 간병사업 분야에서 사회적기업 다솜이재단을 통해 일일 8시간 근로, 3교대 근무제 도입과 서비스 질 개선

예) 여성가족부 지원 중인 결혼이민여성 참여형 다문화강사, 통번역 사업을 직업체험 수준에서 벗어나 공동브랜드형 사회적기업화

3. 부처 사업의 사회적기업 전환 기준

2) 공공이 직접 사회서비스를 제공하면서 재정부족과 비효율을 발생시켜, 사회적기업 전환 및 사업위탁시에 재정절감 및 효율성 증가하는 경우

예) 문화재청 문화재 관리인력 지원사업들의 경우, 사후보수비 지원중심 관리체계 하에서 예방관리 및 활용 사례 부족하여 예산낭비 발생함.

이에 공공의 단기고용 방식에서 벗어나서 '사전 예방관리 및 활용형 사회적기업' 육성 및 사업위탁을 통해 보수관리비용 절감 및 문화재 보존력 강화, 문화재 소재한 낙후지역 관광자원화와 시민들의 문화재 체험서비스 확충 가능

예) 학교 방과후 및 수학여행 업체 선발 과정에서 학교장의 비리 발생, 음식물 찌꺼기 재활용 사업체의 처리물량 및 비용 과다신청 인한 세금낭비 등의 문제가 발생함.

이에 문제가 발생하는 영역에서 사회적기업 육성 및 사업위탁을 하므로써 공무원 비리를 척결하고 보다 투명한 비용처리 및 재정관리 효과 제고 가능

예) 지자체 등에서 건립한 문화체육시설의 이용률 저조로 인해 세수낭비 문제가 발생하는 시설의 사회적기업 위탁관리 모색

3. 부처 사업의 사회적기업 전환 기준

3) 사회적기업 통한 지역사회 자원동원으로 사회적 편익과 서비스 제공의 지속가능성이 증가하는 경우

예) 바우처제 도입 통해 이미 시장화 한 사회서비스 영역에서는 사회적기업에 대한 시장개방 및 사업 위탁자 선정시 가점제 도입 등 통해 사회적기업 전환 육성 가능

예) 바우처 예산한계로 연말이면 사회서비스 중단사태 발생하는데, 사회적 목적 실현 위해 취약층에 무상서비스를 제공하거나 수익 재투자를 하는 사회적기업을 해당 바우처 영역에서 창업하도록 견인하거나 바우처 제공업체로 선정함으로써
사회서비스 확충 가능성 제고 가능 : 장애인 이동보조 및 산후도우미 바우처 등 다양

예) 결식주민에 대한 급식 지원 서비스의 경우, 쿠폰제나 부식비 지원 방식 보다는 '도시락 급식센터형 사회적기업'을 육성함으로써 정부의 지원에서 소외된 결식자 발굴 및 급식서비스 제공, 수익 재투자를 활용한 정부지원의 사각지대 해소 등 효과 발생 가능

3. 부처 사업의 사회적기업 전환 기준

4) 사회적기업의 '다양한 이해관계자 욕구의 조화와 증시' 원칙에 따라 소비자 중심적 서비스 질 개선이 가능한 경우

예) 의료생협 사회적기업을 통한 일반주민 및 고령자 보건서비스 제공, 영세업체 및 외국인 근로자 보건예방서비스 제공 등을 연계하는 경우, 의료생협의 원칙인 '항생제 남용금지, 주치의제로 진료시간 충분 확보 등' 통해 소비자의 만족도 제고 가능

예) 친환경 농산물 도농 거래를 지원하는 사회적기업을 학교급식 지원센터 등으로 지정하면 농산물 가격 급등락시에도 안정적 공급망 확보 가능

5) 공공과 시민사회 거버넌스로 풀뿌리 자치와 거버넌스형 복지제도 발전에 기여하고 시민들의 책임의식과 공동체성이 강화되는 경우

예) 윤리적 소비자운동, 사회책임투자운동 결합 가능 분야

예) 범죄 피해현장 처리 및 범죄피해자 지원을 위한 사회적기업 창업 견인 및 법무부의 지원사업 파트너로 활용할 경우,
사회적기업에서 서비스 비용절감 위해 유급고용과 함께 무급 자원봉사자를 동원 가능함.
또한 사회적기업 통해 범죄피해자 및 가족에 대한 경과형 일자리 제공과 취업도 연계 가능

4. 사회적기업 전환 예시 : 행안부 마을기업

○ 완주군의 대표적 커뮤니티 비즈니스

08년 파워 빌리지 선정

- 주민교육 및 현장 추진 컨설팅 추진
- 노인중심 된장, 막걸리, 김장김치 상품화 추진
- 모악산 직거래 장터 판매-2개월 8주 진행

09년 영농법인 설립

- 주민 56명 1억 3천 만원 출자, 법인 구성
- 고택 이축, 향토 방, 농가레스토랑, 찜질방 운영
- 마을 주민 11명 지속 가능한 일자리 창출

10년 건강 힐링 마을

- 전라북도 향토산업 마을 선정-음식체험관
- 닥터 푸드 개발 및 상품화, 퍼머컬쳐센터 건립
- 2010년 평균 월 매출 7,000만원
- 고용은 정규직 12명 (월 150만원), 파트직 50명
- 행정안전부 2010년 공동체 일자리 사업 지원

➔ 2011년 사회적기업 전환 통해 지속가능성 제고 모색



4. 사회적기업 전환 예시 : 행안부 마을기업

제주 화순리 주민주식회사인 '번내 태양광 발전 주식회사'

□ 지역과제

- 마을 공동소유 부지를 매매해 발생한 수익금 17억원의 투자처 마련이 마을 공동의 과제
 - ➔ 태양광발전 사업에 투자하여 공동의 수익 창출 합의

□ '번내 태양광 발전 주식회사' 개요

- 사업 추진을 위해 '08.4 (사)화순리 마을회 출범, 지분 99% 소유, 5월부터 발전소 가동
- 부지 3,000평 규모에 1-2호기로 구성된 태양광발전소 운영

○ 설립과정

- 임시총회 7번, 개발위원회 회의 10번, 외부 전문가 초청, 현지 답사 통해 주민간 합의를 도출

○ 현황

- 일부 유지수 비용 외 추가적인 투자나 경상비용이 발생하지 않고 있으며, 청소 및 기본 관리는 마을청년회가 위탁 운영
- 연매출 1.2억 ~ 1.5억원 발생(대부분이 순이익), 수익금은 마을 발전기금으로 적립, 사용
- 회계 업무를 위해 외부 회계사를 고용하여 업무 처리
- 향후 장학사업과 보육시설 또는 문화복지시설 확충 등 공공복지 사업에 진출할 예정

➔ 녹색에너지 공동체 사업으로 농어촌에 적합한 모델

4. 사회적기업 전환 예시 : 숲가꾸기- 우드펠릿

사업배경

- 대안에너지 확대를 통한 기후변화 대응 필요 (2013년 온실가스 의무 감축국 포함가능성)
- 강원 폐광지역 경제활성화 및 일자리 창출

우드펠릿 선택요인

- 우드펠릿은 신재생 에너지로 인정되며, 가격 대비 열효율이 매우 우수
- 숲가꾸기 간벌 이후 수거, 활용 대책 미흡
- 우드펠릿 보일러 설치 시범사업 (08, 에너지관리공단), 우드펠릿 공장설치 보조금 지원(산림청) 등 정책적 확대 가능성 높음
- 우드펠릿 연료 국내 생산자 극소수(2개소)로 시장교란 가능성 적음

사업내용

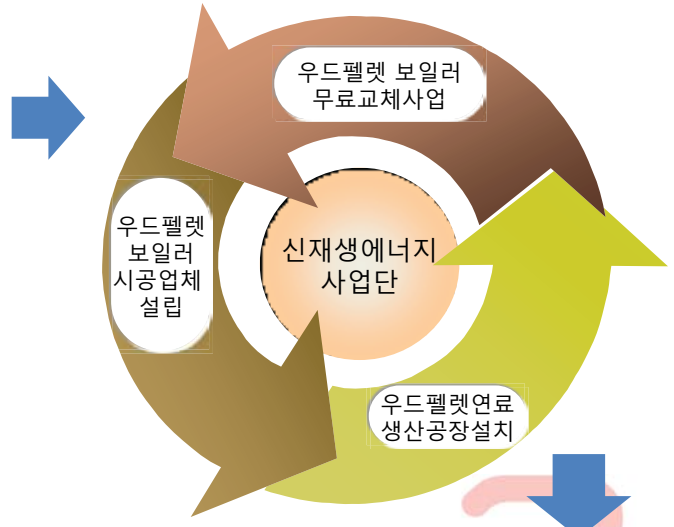

- 기존 연료 대비 약 40%의 에너지절감 효과
- 취약계층 대상 에너지 복지 실현
- 취약계층의 일자리 창출-사회적기업화

4. 사회적기업 전환 예시 : 숲가꾸기- 우드펠릿

하이원 리조트

저소득층 보일러교체비
3년간 15억원 지원
펠릿공장신축비 5억 지원
경영자문

산림청 (에너지관리공단)

우드펠릿 생산시설
보조금
17.5억원 대부/지원

지방자치단체/고용부

산림청 보조금 신청, 연계
국유지 임산물 수거단 연계
영월군, 공장설립 부지제공
취약층 보일러 교체대상 추천
노동부 예비SE 인건비 지원

비영리단체

-함께일하는재단 : 총괄관리팀
-강원도 폐광지역 자활센터
4개소 :참여자 추천,수행,
간벌수거 희망근로사업단
연계

WT 함께일하는재단

사업총괄관리

사회적기업 설립

우드펠릿 보일러시공
및
연료생산기업
(적립수익 2.5억
펠릿공장 신축투자)

건국대, 강원대
(연구조사)

한국에너지기술연구원
(참여자교육)

녹색연합
(에너지포럼 협조)

사업지역
확대

4. 사회적기업 전환 예시 : 녹색시민은행

■NPO뱅크란
 · 시민이 자발적으로 출자한 자금으로 지역사회 복지, 환경보전 활동을 하는 NPO나 개인 등에 대한 융자를 목적으로 설립된 「시민에 의한 비영리 뱅크」

조직명	설립	지역	출자총액	융자누계
미래뱅크	1994	도쿄	1억6,142만엔	7억3,000만엔
WCC	1998	가나가와	1억3,484만엔	3억6,478만엔
훗카이도NPO뱅크	2002	훗카이도	4,900만엔	1억8,377만엔
도쿄CPB	2003	도쿄	9,285만엔	3,860만엔
NPO공뱅크	2003	니가노	1,835만엔	8,419만엔
ap bank	2003	도쿄	1억엔	2억 846만엔
커뮤니티·유스·뱅크 momo	2005	도카이	1,645억엔	550만엔
이와테 NPO뱅크	2005	이와테	640만엔	-
니가타 커뮤니티·뱅크	2006	니가타	-	-

2011년 9월 오호츠크 해에 연한 훗카이도 히마린베츠 마을에 풍차가 탄생
 건설비용 2억엔 중 약 80%가 시민에 의한 출자로 조달되었다. 일본에서의 첫 「시민 풍차」

「원자력 발전이나 화석연료에만 의존하지 않고, 자연 에너지로 전기를 만들고 싶다」
 「우리가 사용하는 전기는 우리가 만들어내고 싶다」

· 「시민 출자」 라는 새로운 형태로 직접적으로 시민 사업을 응원
 · 금액도 억 단위로 자금 조달

4. 사회적기업 전환 예시 : 문화재 관리 일자리

공유 문화재를 대상으로 야간 및 상시 감시관리 업무를 수행하는 단기 계약직 형태 공공서비스형 일자리로서, 정부예산 변동에 따른 고용 불안정성, 일용직 단기채용과 직업훈련 부재, 문화재중 공가 비율 높으나 정부 인력지원 미흡 등 문제 보임

구분	사회서비스 일자리 (2009년)			
	일자리 유형	업무내용	임금수준	일자리 수
□ 문화재청				1,141
공능 야간개방	공공형		시급 6천원/ 주당30시간	36
문화재 특별관리 인력지원	공공형	청소,감시	일용직 일당 38천원	611
목조문화재 상시감시체제구축	공공형	시설 방호	격일 교대제/ 시급 3.2천원	332
공능유적기관 방재시스템 확충	공공형	시설 관리	일당 6만원 / 주5일	162

국가지정 가옥(古宅) 관리현황



국가지정 민속마을 관리현황

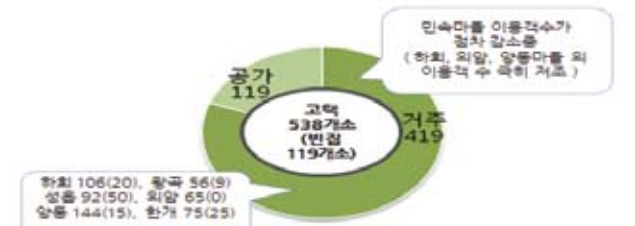

고령화 현상으로 공가(空家), 관리부실 고객 급증

민속마을별 특성화된 주민참여 사업 추진 등 민속마을 활성화대책이 시급함

4. 사회적기업 전환 예시 : 문화재 관리활용



- 지역주민 35명 고용, 고용부 예비 사회적기업 (전략분야)
- 관리 소홀한 목조문화재의 보수와 관리를 통한 활용
: 체험프로그램, 한옥민박, 방과후서당, 고가(古家) 음악회 등
- 지역사회 자원봉사자 결합시켜 비용 절감
- 문화재관리사 교육프로그램 개발, 운영
- 마을단위 전통마을 체험프로그램 등으로 서비스 영역 확대



4. 사회적기업 전환 예시 : 문화재 관리활용

유형별
문화재
활용

유적건조물

유적·사적지 및 건조물 등 대상. 테마와 스토리 텔링 활용, 고택·템플스테이, 공연 등.(명소활용)

유물

유물의 전시형태가 주로 관광과 연계됨. 유물제작 및 체험 등의 형태로 확대되고 있음.

기록유산

전시형태가 주류. 내용적 측면(스토리)을 활용한 관광코스 개발, 축제형태로 발전.

무형유산

축제, 공연, 체험형태로 관광자원화. 의례재현 등 원형적 형태로 개발. 뮤지컬, 연극 등 혼합활용.

자연유산

자연물 소재 축제형태. 생태공원 및 테마파크의 소재 등으로 활용.



4. 사회적기업 전환 예시 : 장애인 보조기구 지원

국내 현황 및 연수배경

- 장애범주 확대, 고령화로 인한 보조기구 필요인구 증가
- 복지와 산업(생산, 판매, 유통)이 융합된 분야
- 국내 보조공학기구 비용 보조제도 (복지부, 건강보험, 노인 요양보험 연계) 시행으로 취약층 시장 공급 가능

사회적 기업의 새로운 소재 (아이템) 적 측면에서 보조기구의 적용 및 가능성 타진



4. 사회적기업 전환 예시 : 장애인 보조기구 지원

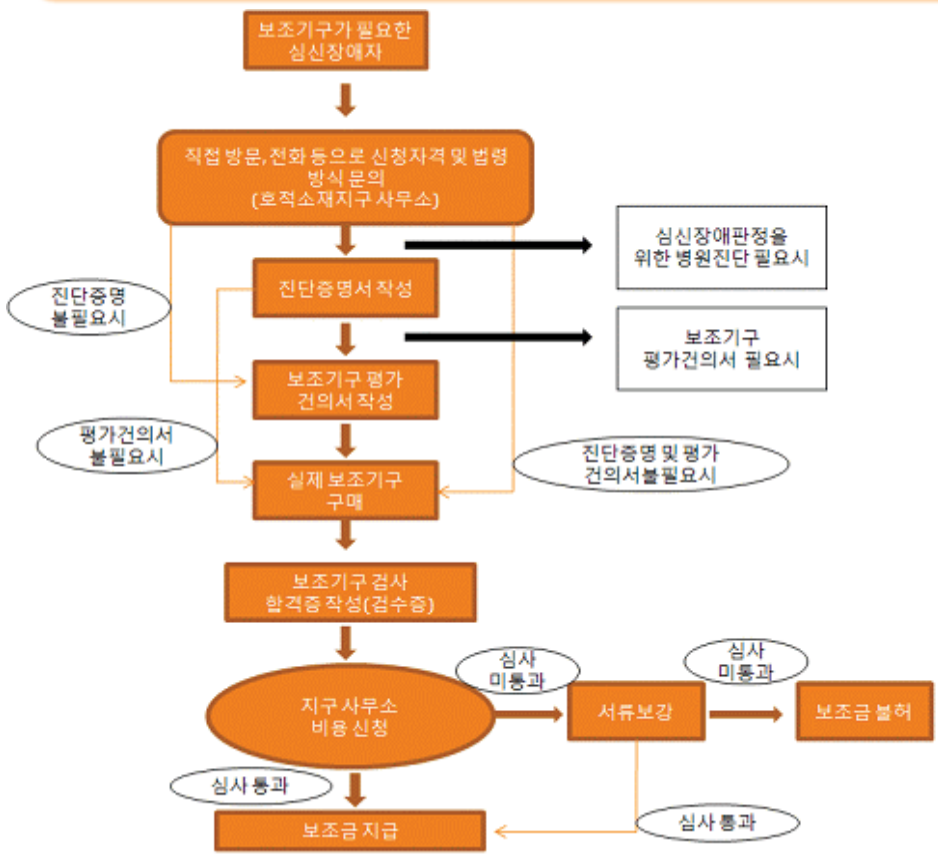

보조기구 지원 신청 과정도

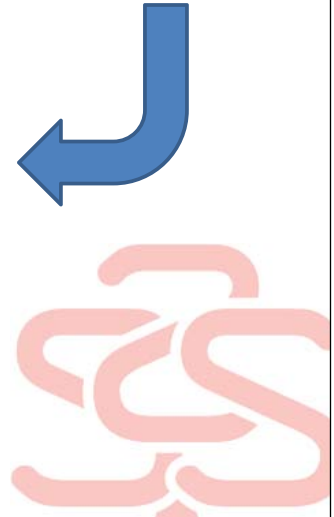

4. 사회적기업 전환 예시 : 문화예술 강사

문화관광부 문화일자리

예술강사지원사업

- 초, 중, 고등학교 및 사회복지시설 등에 디자인, 국악, 연극, 사진 등의 8개 분야 예술 강사를 파견
- 약 4,000명의 강사가 활동 중
- 시간당 4만원/연간 570 시수 활동 제한
- 2011년 유치원으로 확대 (250명)

작은 도서관 순회 사서 지원

- 작은 도서관 문화 프로그램 기획, 진행 (70여명) 매년 50명 추가 선발하여 추진
- 시인·소설가들도 공공도서관 및 문학관에 파견(80명 규모) 되어 창작지도, 문학동아리 멘토링, 책 낭송회, 어르신 책읽어드리기 등의 프로그램을 진행

관광분야 국제 기구 인턴제

- 유엔 세계관광기구(UN WTO), 세계여행관광협회(WTTC) 등 관광 관련 국제기구 및 호텔, 여행사, 테마파크 등 해외 관광사업체에 인턴으로 보내는 사업
- 국내 250명, 해외 100명, 6개월~1년

4. 사회적기업 전환 예시 : 문화예술 강사

Jobarte
신나는문화학교

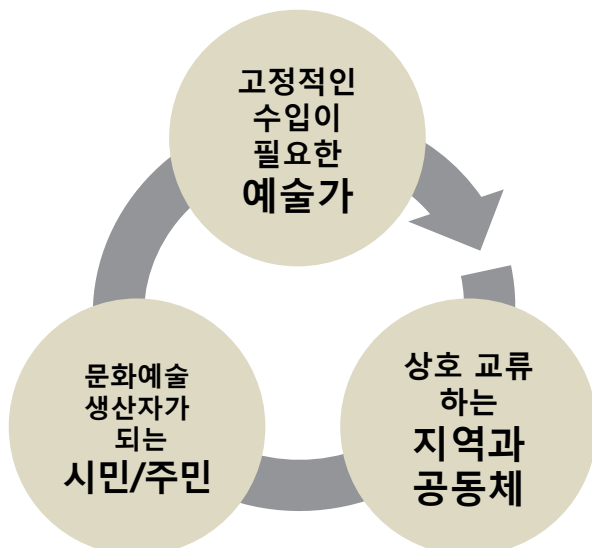

문화예술 교육프로그램

- 지역아동센터 복지관 등 지역사회로 찾아가는 문화예술 교육사업
- 맞춤형, 놀이형 체험학습 프로그램
- 직장 워크숍 및 문화동아리 만들기



공연예술 프로그램



이루스틱 밴드 '한국의소리' 꽃놀이 '다들' 다문화무용단 '백화산'

축제 및 공연기획

- 마을축제, 문화공공서비스 기획, 운영

4. 사회적기업 전환 예시 : 문화예술 강사



기존 강사 파견사업

- 문화 프로그램 선택 권한 제한적
- 개별 강사 섭외의 한계 존재
 - 강사 섭외 및 관리를 위한 행정력 부담
 - 강사간 네트워크 부재로 인한 통합적 서비스 제공 어려움
 - 전문가의 잦은 교체로 인한 서비스 단절 현상
 - 개별 단가 적용으로 인한 총 비용 증가
- 활동 강사의 불안정성
 - 활동시수 제한. 시간당 급여 책정으로 인한 소득 불안정으로 프리랜서 의식 높음
 - 문예기능 외에 교수역량 축적, 교육대상과 rapport 형성 필요하나 강사 이직으로 지속성 부족

신나는 문화학교

- 기관별 니즈에 따른 프로그램 구성 협의
- 훈련된 전문강사(팀)에 의한 서비스 제공
 - 프로그램에 대한 지속적 모니터링 통한 개선 가능
 - 비용 대비 고품질의 서비스 제공(일반시장 대비 가격할인)
 - 강사 네트워크를 통한 서비스 내용 및 수준 조정, 통합 가능
- 안정적 기반 확보
 - 총 64명 근무
 - 분야별, 이중 분야별 콘텐츠 개발 가능

4. 사회적기업 전환 예시 : 이주여성 다문화강사

이주여성 다문화강사 및 통번역, 또래상담원 추진체간의 공동 브랜드 사회적기업 설립

- 이주여성 전문성, 우수 콘텐츠 개발 미흡
 - 통번역, 다문화강사 일체험 수준 추진
 - 전문적인 교육 및 콘텐츠 부족
 - 이주여성 vs 제3세계 유학생 경쟁 증가
- 일자리로서, 서비스 확충에서 지속가능성 미흡
 - 외부재정지원에 기반한 단기적 일자리 성격
- 관련 부처간 정책의 연계성 및 통합성 미흡
 - 여가부, 복지부, 문광부 등 연계 필요
- 관련 NPO의 사회적기업 경영역량 부족

결혼 이주여성을 위한
지속가능한 직업 개발 필요

다문화사회에 적합한
고품질 사회서비스 확충

콘텐츠·교육과정
공동개발

다문화
사회적기업

다문화 전문강사 양성 → 질높은 다문화교육서비스 제공
 다문화 공익활동가 양성 → 이주여성의 역량강화 및 사회통합 지원
 다문화 도서관 설립 및 운영 → 다문화 강사와 통합 운영 위탁
 제3세계 언어 통번역 강사 양성 → 고학력 난민 고용, 특화영역 개발

5. 과제 : 사회서비스 육성방식 재범주화

장기 (연속) ↑ ↓ 단기 (지원기간)	○공공 서비스 - 공공, 서비스 직접/위탁 제공 - 사회서비스 영역/대상 확대 - 안정적 고임금 일자리 - 자격 및 품질 관리 강화 필요	○시장형 일자리 - 사회서비스 공급확대 목적 - 지원방식: 수요 개발,지원 (바우처, 공공기관 구매 등) - 수요자 사례관리 정보제공
	○보호된 노동시장 - 민간 복지사업자 위탁 - 최취약층 한정, 노동통합과 기초생활보장이 주요 목적 - 사회서비스 비중 약화	○사회적 기업 -제3섹터 창발성 통해 주도 -신규 서비스/대상 발굴가능 -취약층 고용/소비지원에 재투자로 사회적 편익 제공
	○경과적 일자리 - 취약층 자격제한, 단기 참여 - 근로동기,취업능력 고양 목적 -사례관리,직업이행 지원 위탁	
국가 주도 ← → 시장 주도 (서비스 제공 방식)		

5. 과제 : 사회서비스 공급자 및 수요자 지원 병행

		공급자(일자리) 지원	수요자 지원
공공형 일자리	보호된 일자리	-장기실직, 장애인 등 취약계층 고용 및 기초생활보장 -근로연계복지(자활사업) - 참여자격 제한 - 사회서비스 비중 약화 - 지속적 정부지원	- 취약계층 노동통합 기업 해당 - 공공조달서 수익창출 - 지속적 정부지원
	공공 서비스	- 사회서비스 안정적 공급 - 서비스 자격제도 구축 - 신규 사회서비스 개발	- 지속적 정부지원 (사회보험 및 구매력 보전 방식)
경과적 일자리		- 상위 취약계층 고용(이주여성,노숙자,단기실직자) - 취업능력 고양, 취업 연계 - 한시적 정부지원	- 사회서비스 공급 - 시장형성 가능한 전문일자리 발굴 - 한시적 정부지원
사회적 기업 (사회경제)		-CB, 마을기업, 농어촌회사, 자활공동체 일부를 예비 SE로 포괄 - 비영리 민간 주도로 추진 - 신규 사회서비스 발굴 - 기업 인큐베이팅 - 신규 참여자 한시적 정부지원+ 노동통합SE 지원	- 공공 및 민간 시장에서 수익 창출 - 신규 소셜벤처 등에 수요 지원 - 프로그램 단위 서비스 계약 - 취약층 소비자 바우처 개발 확대
시장형 일자리		- 수익창출 - 보편적 복지 확충 - 사회서비스 기반확충	- 민간 사회서비스 시장 - 사회서비스 기반확충 - 창업-고용확대-시장 지원 단계화

6. 사회적기업 지원정책 변화 : 사회적기업TF

1. 자금조달 경로 확충

- 용자 확대
 - 미소금융 및 중소기업 정책자금 용자 각 100억 확보/ 희망드림론 영리SE 포함
 - 중소기업기본법 개정('11.6.30의결) '12상반기 시행시 비영리형 SE 포함
 - SE 상시보증 350억원 규모
- 투자 개시
 - 모태펀드 42억원 결성, 투자 상담중

2. 공공시장 진출 확대 지원

- 사회서비스 제공기관 지정제에서 등록제 전환 법률개정, SE 개방 ('12. 8시행)
- 부처별 재정지원 일자리사업 2개에 SE 개방 촉진 방안을 마련중
- 지자체 물품구매 신인도 평가시 SE에 가점(0.5점) 부여로 법률 개정 완료

6. 사회적기업 지원정책 변화 : 사회적기업TF

3. 경영 및 창업 지원 강화

- 공정위, 대기업 등의 SE 지원시 부당지원행위 적용 제외 ('11.7시행)
- 공용 불용품의 SE 양여 위한 '공유재산관리법' 개정안 발의('11.7, '12개정 합의)
- 대상별/분야별/업종별 SE아카데미 운영 확대
- 지방세특례제한법 개정 ('11말) 통해 SE 지방세(취득세50%, 재산세25%) 감면
- 법인세 50% 감면제 2013년 까지 연장
- SE 전용 회계경영프로그램 개발, '12 보급

4. 사회적기업 확산

- 중앙 및 시도별 사회적기업협의체 구축운영 지원 ('11하반기)
- 부처형 예비SE 지정제 및 인증 추천제 도입('11.9)
- 1사 1SE 캠페인 전개, 1대학 1SE 검토
- 지자체 확산노력 평가('11. 10) 및 인센티브 부여 ('12. 1 국고보조금 배정 반영)

6. 사회적기업 지원정책 변화 : 사회적기업TF

5. 사회적기업 책임성/투명성 강화

- SE 사업보고서 제출주기 단축, 인증기준 검토 -'11 4/4분기 육성법 개정
- SE 경영성과 자율경영 공시제도 도입 ('11말)
- '12 SE 실태조사 실시 및 SE육성 5개년 계획 2차('13~'17) 수립

6. 기타

- 한국사회적기업협의회, 부처TF 시에 추진상황 모니터링
- 부처별 사회적기업 육성 주력분야
 - 방과후학교, 깨끗한학교만들기, 대학주도 방과후학교 SE 지원(교과부)
 - 북한이탈주민SE 시설설비비 지원, 북한인도지원 물품제조SE 창업유인 (통일부)
 - 마을기업의 se 연계육성 및 노동부/행안부 중간지원체 통합방안 협의 개시
 - 지역사회 문예교육 SE 위탁촉진, 디자인창작공간 조성 (문광부)
 - 사회서비스 바우처 SE 진입허용, 자활공동체 규모화로 SE 연계 (복지부)
 - 수변구역 생태관리, 생활폐기물 수집운반, 녹색구매센터, 재활용센터 위탁 (환경부)
 - 아이돌보미, 청소년동반자, 다문화가족 언어교육, 다문화 통번역 (여가부)
 - 문화유산 방문교육, 문화재 상시관리, 민속마을SE (문화재청)
 - 숲해설, 산림바이오매스 펠릿공장 및 보일러 보급, 산림치유 (산림청)

7. 지자체 SE 지원 특화

- 공공부문 사회적기업 발굴 (엘리시아SE 4개분야, 인천)
- 공공구매 촉진 (우선구매 지침, 지자체 출연기관 경산예산의 5% 구매협조, 부산)
(총구매액의 100분의 1이상 SE 대상 구매, 대기업 대학 동참견인, 광주)
(지하철역, 공공기관 관리상가에 SE 입점, 상설전시장 운영, 대구)
(대형 유통업체에 SE 전용 판매코너 설치, 경북) (추석장터, 전남)
(SE 착한구매 MOU, 인천) (주부서포터즈단 운영, 대구)
(SE 우선구매 매뉴얼 보급, 온라인 직거래장터 입점, 경기 경남 제주)
- 공무원 전문성 강화 (외부 전문가 채용, 전북 및 대전)
- 유휴시설 SE 제공 (SE 협동화 빌리지 100평 6개업체 입점, 농식품 클러스터 전북)
(SE 종합지원센터 건립 40평, 부산)
(송도 미분양 상가 무상제공, 유휴공간 임대, 인천)
(시도 청사내 SE 컨설팅 및 영업공간 제공, 인천 광주 대전 경기 등)
- 재정 지원 (사업비 용자 이자차액 보전, 대전)
- SE 마을기업등 지원체계 일원화 (충남, 전북)

8. 향후 과제

- 사회적기업 인증제 지속 여부 및 기간, 전환방안 (한기협, 고용부, BH 등)
- 사회적기업 성격에 적합한 제3의 법인격 부여 방안 (고용부 연구용역 개시)
- 협동조합 기본법 제정 (생산자협동조합 설립 기반마련, 사회경제계 연대)
- 단일 사회적기업 경쟁력 강화 → 지역단위 사회적경제 클러스터 구축 및 지원 정책 개발
- 시장경쟁력 강화 및 공공구매 촉진 (전체 부처 및 지자체, 서울 경기 등)
- 사회적책임 조달 (Socially Responsible Public Procurement: SRPP) 도입 방안
- 사회적기업 내부거래 촉진 및 B2B 확대 위한 생산품 DB 구축 구상 (한기협, 서울시 우수브랜드 지정제, 대전풀뿌리사람들, 희망제작소 희망수레 등)
cf) 미국 장애인 다수고용 사회적기업의 조달지원 시스템 : AbilityOne
- 청년세대의 위기 = 사회적경제계의 세대단절 위기 지역 (특히, 비수도권) 안착, 어떻게 가능할 것인가?

성남시 사회적기업 생태계 구축 방안

배 미 원 박사
(성남산업진흥재단 산업정책연구센터)



성남시 사회적기업 현황

I. 성남시 사회적기업 현황(2012. 3. 31 현재)

합 계		사회적기업		예비사회적기업		시민기업	
기업수	종사자수	기업수	종사자수	기업수	종사자수	기업수	종사자수
41	964	9	214	16	310	16	440

자료 : 성남시 일자리창출과 내부자료

II. 기업당 유급종사자 현황

	성남시	경기도	전국
계(명)	19.32	17.84	16.38
인증SE	22.8	28.36	25.38
예비SE	21.75	12.31	11.91

III. 성남시 사회적기업 특성

1. 시·군 인증·예비 사회적기업 수

수원시 34 > 성남시 25개 > 시흥시 21개 순

※ 고양시 13 > 수원시 11개 > 성남시 9개 순 (인증SE)

2. 시·군 유급종사자수 대비 취약계층 종사자수

성남시(288/445) > 고양시(287/483) > 수원시(244/465)

※ 성남시가 가장 많음. (인증102명 + 예비 186명)

3. 우수한 정책인프라

- 「성남시 사회적기업육성지원에 관한 조례(2009. 4)」
- 「성남시 사회적기업 육성기금 설치 및 운용 조례(2010. 12)」
- 전담부서 : 재정경제국 일자리창출과 사회적기업팀
- 지원부서 : 산업진흥재단, 사회적기업지원센터

IV. 성남시 사회적기업 조직형태

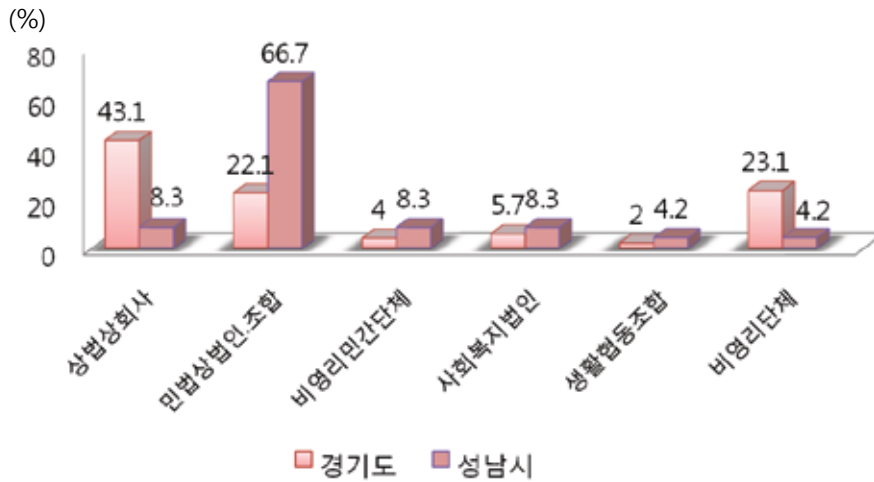

- 성남시 사회적기업의 조직형태는 민법상법인 조합이 66.7%로 가장 많은 반면 경기도는 상법상 회사가 43.1%로 가장 높게 나타남.
- 비영리민간단체인 경우 경기도는 23.1%인 반면 성남시는 4.2%로 나타나 비영리민간단체의 사회적기업으로의 전환이 활성화될 필요가 있음.
- 상법상 회사인 경우는 경기도가 43.1%인 반면 성남시는 8.3%로 나타나 중소기업과 연계된 지원정책의 활용도가 낮을 수 있을 것으로 예상됨.

V. 성남시 사회적기업 사업유형

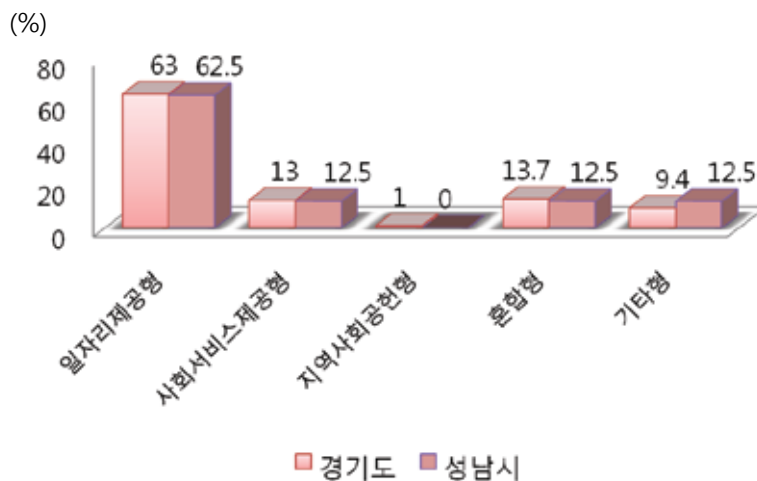

- 비영리기관이나 비정부기관에서 취약계층을 위한 일자리가 만들어 지고 있어서 이들의 고용안정이나 인적자본 향상에 대한 정책적 개입이 요구됨
- 현재는 사회적기업의 사업유형이 일자리 창출에 집중되어 있으나 다양한 사업유형 발굴을 통해 지속가능성 및 비취약계층의 참여도 높일 수 있어야 할 것임

VI. 성남시 사회적기업 사업분야

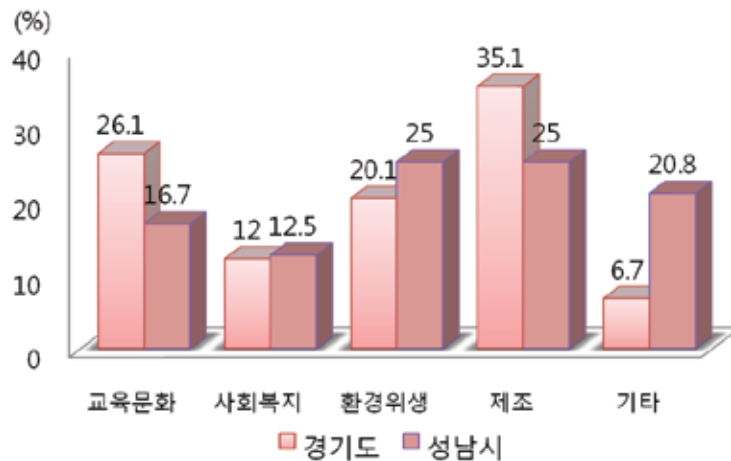

- 경기도의 경우에는 제조업, 교육문화, 환경위생 순이며 성남시는 환경위생과 제조업이 25%로 가장 높으며 교육문화, 사회복지 순임
- 이는 시민기업이 청소 환경분야인 것과 관련이 있는 것으로 보임
- 한편 환경위생과 제조업이 상법상 회사 보다는 비영리 기관형태로 추진되고 있어서 이들 기업의 향후 지속가능성과 자립기반 확충을 위해 경영컨설팅 지원이 이루어져야 할 것임

VII. 성남시 사회적경제 조직의 인적자본 현황

구분		CEO(N=42)	중간관리자(N=43)	유급종사자(N=913)
성별	남성	54.8	44.2	36.6
	여성	45.2	55.8	63.4
연령	20대		9.3	15.2
	30대	14.3	53.5	26.3
	40대	45.2	25.6	20.7
	50대	31.0	11.6	15.7
	60대 이상	9.5		22.1
	학력	초졸	-	-
중졸		-	-	9.5
고졸		17.1	19.0	36.1
대졸		51.2	61.9	44.1
대학원 이상		24.4	19.0	4.2
전공	인문계	10.3	12.1	
	경상계	13.8	12.1	
	사회계	51.7	66.7	
	이공계	13.8	6.1	
	예체능계	10.3	3.0	

자료 : 성남시사회적기업생태계구축방안 연구(배미원, 2012)

Ⅷ. 성남시 사회적경제 조직의 인적자본 특성

- 유급 종사자 913명 중 취약계층이 505명(55.3%)으로 절반 이상임
- 취약계층의 유형 : 중고령자·노인 43.96% > 저소득층 30.89% > 장애인 21.39%
- 이러한 분포는 사회적경제 근로자 다수가 노동시장 취약계층에 집중되어 있음을 보여 줌. 이는 노동생산성이나 혁신 역량이 상대적으로 열등함을 시사함.
- 우수한 인적자본임에도 불구하고 사회적경제의 핵심개념인 기관관 네트워크 및 협조체계 구축, 민주적 의사결정 구조, 사회적기업가 정신이 낮은 것으로 나타남.
- 이들의 인적자본 개발 및 숙련도 향상을 위해 대상별로 특화된(target-specific) 시 차원의 사회적경제 근로자 교육 활성화 정책이 제도화되어야 할 것이며 공적 재원을 활용하여 사회적경제 CEO 및 근로자 대상 교육훈련 프로그램을 보다 적극적으로 개발하여야 할 것임
- 또한 사회적경제조직은 영세성이나 소규모임을 감안할 때 교육훈련 투자와 교육 훈련 전담조직 같은 인프라는 매우 열약할 것이므로 사회적경제 조직들이 고용보험 능력개발사업 등의 다양한 훈련지원사업을 활용할 수 있도록 적극적인 홍보와 행정·재정적 지원이 필요함.



사회적기업 생태계

- 주요개념
- 이타적 공진화
- 사회적기업 생태계 모형

사회적기업생태계 필요성

- 우리나라의 사회적기업은 취약계층의 일자리 창출이 주요 목적으로 이들의 고용확대를 위하여 지원의 단위가 개별 기업이며 지원 방식 또한 직접 지원인 것이 현실임
- 이런 지원방식은 취약계층 고용확대와 기업의 시장자립이라는 상호배타적 관계가 공존하는 이중목적의 모순과 정부주도의 하향식 운영으로 사회적기업의 지속가능성과 참여와 연대의 사회적 목적에 반하는 경향이 있음
- 사회적기업의 저임금, 단기계약직 현상은 사회적기업이 이중노동시장과 같은 노동시장의 분절을 정당화하는 기제로 작용할 수 있음
- 이러한 문제는 현금 중심의 사회안전망의 비효율성 문제를 반복할 수 있으며 시민중심의 능동적 사회혁신이 아닌 기업의 의존성을 높일 수 있을 것임
- 따라서 사회적기업이 경제와 사회적 목적의 선순환 구조를 창출하고, 취약계층을 위한 단순 일자리 창출이 아닌 사회안전망 기능과 참여와 연대를 통한 사회통합의 기능을 하기 위해서는 사회적기업 지원정책은 개별기업지원에서 생태계 지원으로 전환되어야 할 것임

주요 개념

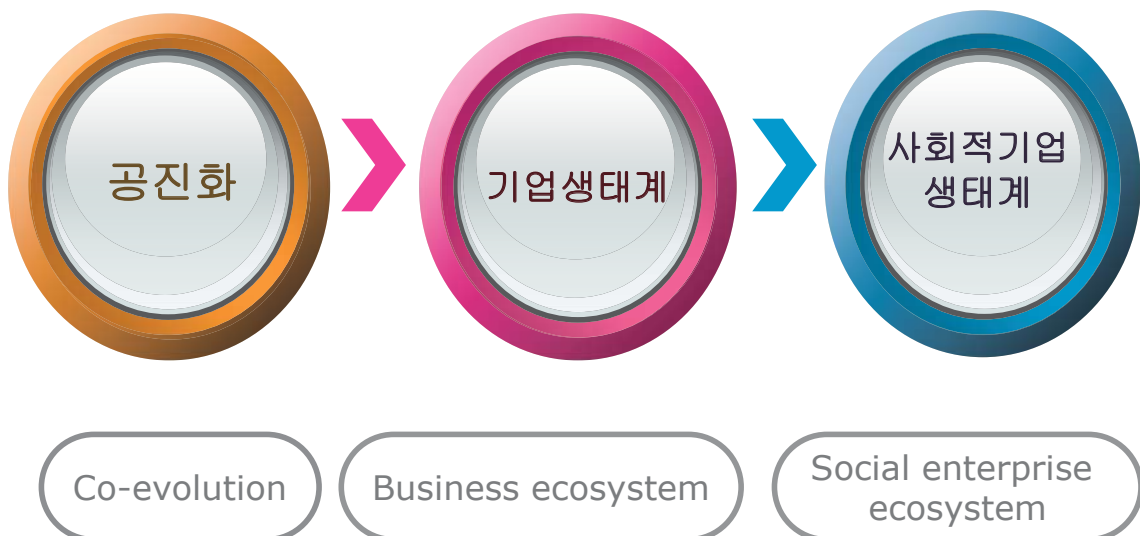

공진화

1964년 생물학자인 에리히와 라벤(Ehrich&Reven)이 나비와 식물 사이의 상호진화를 연구하면서 '상호작용하는종(species)들의 상호 호혜적 진화적 변화'라는 의미로 최초로 사용함

상호호혜적 진화적 변화란

진화의 동력을 환경 내 다른 개체들과의 상호작용 속에서 찾는 것임

경쟁적 관계 또는 착취적 관계로만 인식되어 왔던 다른 기업들과의 관계가 오히려 나의 발전에 도움을 줄 수 있다는 발상의 전환을 요구

공진화 관점에서 기업의 전략 방향은 자신의 진화뿐만 아니라 다른 관계 기업들의 진화까지도 같이 염두에 두어야 함

공진화 유형

공진화 유형	생물학적 개념 및 사례
협력적/이타적 공진화	종(種) 상호 간의 협력을 통한 진화 예) 꿀벌과 꽃, 물고기와 조개류, 악어와 악어새, 애플의 앱스토어, 페이스북 플랫폼 전략
경쟁적 공진화	서로 다른 동물들이 같은 먹잇감을 놓고 사냥의 경쟁력을 키우기 위해 각기 진화하는 것처럼 상호 경쟁하는 종끼리의 경쟁을 통해 진화 예) 인류와 세균 간 전쟁(페니실린 vs 슈퍼박테리아) HDD와 Flash Memory 용량 증가
착취적/ 포식자-먹이 공진화	먹이사슬에서 포식자와 피식자 관계에서의 진화 예) 아프리카 사자와 영양 간의 속도 진화 원청업체의 압박과 하청업체간 원가경쟁

이타적 공진화 등장



공진화와 대안자본주의



18세기 후반 고전적 자본주의 (자유방임주의, 1.0세대) → 1930년대 대공황 수정 자본주의 (케인즈주의, 2.0세대) → 1970년대 신자유주의 (통화주의, 3.0세대) → 2000년 이후 공생적 자본주의(대안자본주의, 4.0세대)

기업생태계

-기업간 경쟁 → 생태계간 경쟁

- 전통적 기업경영: 적절한 사업영역을 확보한 뒤 제품을 생산, 판매하며 기존 경쟁체계에서 자신의 위치를 찾는 수동적 개념

- 오늘날의 기업경영: 가치창조 시스템을 이어갈 수 있는 능동적 개념. 즉, 성공적인 기업은 개별기업이나 그 기업이 속한 산업계가 아니라 전체 시스템으로 하나의 생태계를 구축.

-기업생태계는 1993년 제임스무어(J.F. Moore)가 처음 개념을 제시한 이후 여러 학자들에 의해 다양한 정의가 존재하고 있음

- 제임스 무어는 1996년 경쟁의 종말(The Death of Competition)이라는 논문을 통해 기업생태계 개념을 상호 작용하는 조직과 개인들에 의해 지원되는 경제공동체이자 비즈니스 체계의 유기체로 정의함

- industry를 ecosystem으로 용어를 대체하자고 주장함

기업생태계 사례

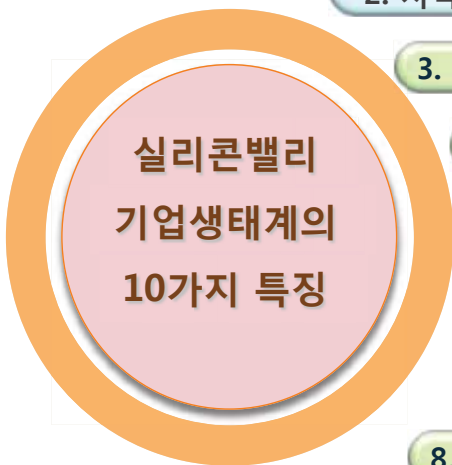

1. 법률적 지원

2. 지식집약

3. 수준 높고 유동적인 노동력

4. 결과 중심의 실력주의 사회

5. 리스크감수를 보상하고 실패를 용인하는 풍토

6. 개방적인 사업환경

7. 업체와 교류하는 대학 및 연구기관

8. 업계·정부·비영리단체 사이의 협력

9. 높은 삶의 질

10. 전문화된 비즈니스 인프라 (금융지원, 컨설팅 등)

사회적 기업 생태계

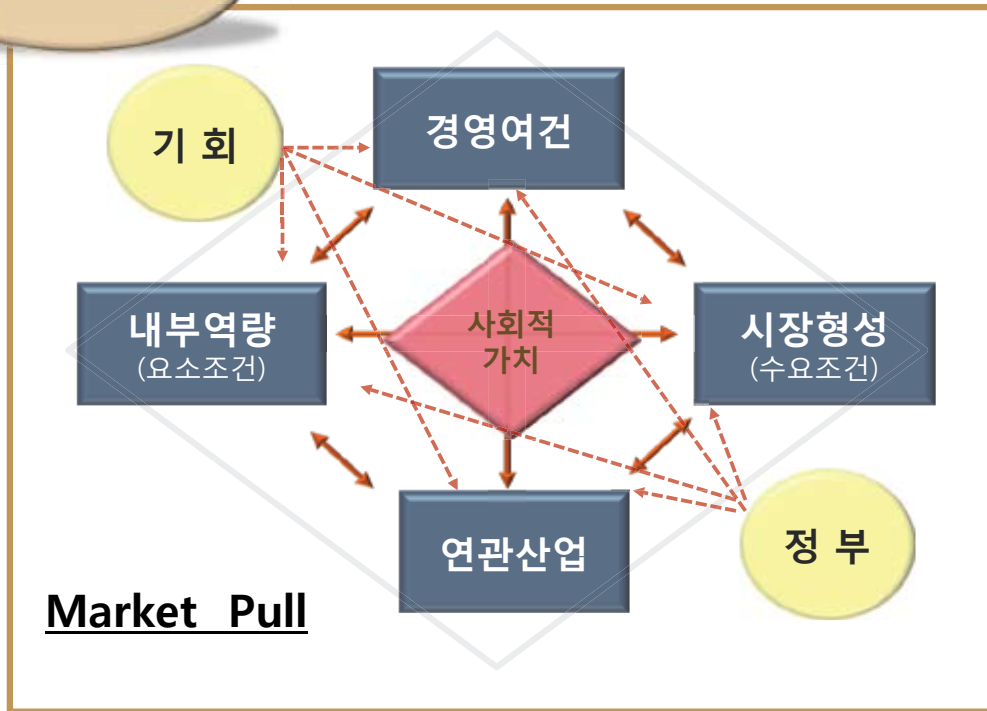

사회적기업 생태계 구성요소

구성요소	내용	하위 요소
내부역량 (요소조건)	사회적 기업의 내부역량 강화	사회적 기업가 양성, 사회적 기업가 정신, 직원역량개발, 인본주의적 조직관리, 민주적 의사결정구조, 인내자본 형성
시장형성 (수요조건)	제품·서비스를 판매할 수 있는 시장의 크기와 질	정부우선구매제도, 소비시장 형성, 사회서비스시장, 시민의식, 품질관리시스템, 투자자 혹은 시장중개자와의 네트워크, 주역주민육구, 지역특성(지리적/환경적)
연관 산업 (지원산업)	사회적 기업과 일반기업의 연계를 통한 공생발전 지역특화산업 개발	대기업과 사회적 기업의 보완산업, 기업협력 등 시너지 효과를 거둘 수 있는 일반산업과의 연계, 1사1SE
경영여건	사회적 기업 고유의 니치마켓 발굴 및 임파워링	중간지원조직, 협의체, 창업보육센터, 표준단체, 직업훈련, 컨설팅, 니치마켓팅, 차별화전략, 경과형 일자리 제공 SE클러스터
사회적 가치	사회적 가치와 철학	고유의 사회적 가치 창출
정부(공공기관)	생태계 활성화, 조정자, 협력자	지원정책 제도화, 자금지원, 세제지원, 투자정책, 기금확보, 성과관리체계, 연구개발, 공동프로젝트 운영 등
기회	사회적 가치를 비즈니스 모델로 전환하는 우연한 기회	사회적 가치에 대한 사회인식 확산 윤리적 소비운동

사회적 가치(공유가치, Creating Shared Value)

•마이클 포터 교수는 하버드 비즈니스 리뷰(Harvard Business Review, 2011)에서 앞으로 기업의 전략적 우선순위가 기업 및 사회구성원들이 공유할 수 있는 가치의 창출에 맞춰져야 하며 이윤 또한 그러한 활동을 통해 창출되어야함을 강조함.

• 즉, 이윤은 CSR의 결과이지 그 자체가 목적이 아니라고 하면서 『공유가치(Creating Shared Value)』를 핵심 비즈니스 가치로 주장함.

• “사회의 요구와 도전을 해결하면서 사회를 위한 가치를 창출하는 방식으로 경제적 가치를 만드는 것이 주요 해법이다. 공유가치는 사회적 책임이나 자선, 지속가능성이라기 보다는 경제적 성공을 위한 하나의 새로운 방법이다.

이것은 회사가 가외로 할 일이 아니고 중심에 뒤야 할 일이다.

다양한 이해관계자 연계 방안

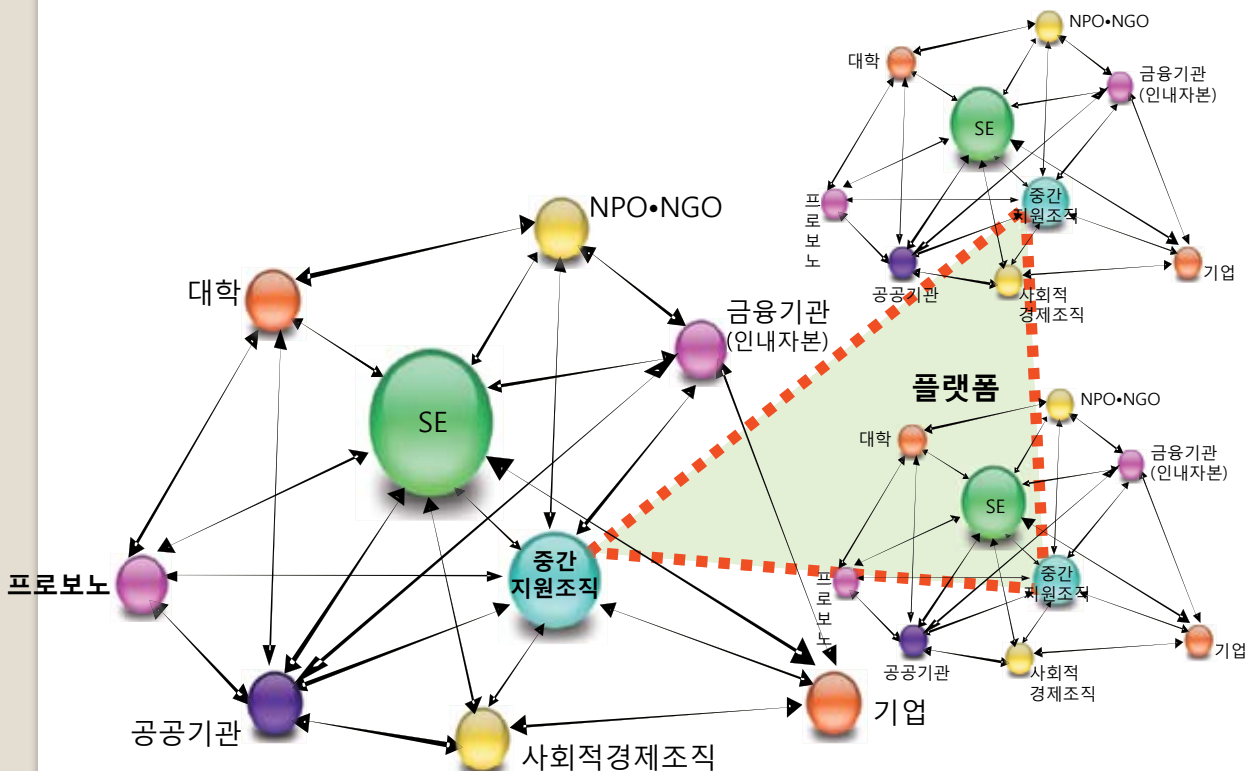

다양한 이해관계자들의 공진화

- ◆ 다양한 이해관계자들은 **공진화를 위한 공생적 협력관계**를 이루며, 이를 통해 사회적기업은 **지역경제공동체의 기능**을 할 수 있어야 할 것임
- ◆ 생태계 구축을 통해 의사결정이 분권화되는 **거버넌스가 활성화** 되어야 할 것임
- ◆ 다양한 이해관계자 참여를 통해 사회적기업이 위치하는 2차 노동시장은 **일반노동시장과 대등한 위상을 갖도록 경과형 일자리 창출등의 과도노동시장 기능**을 할 수 있어야 할 것임
- ◆ 이를 통해 **단순 일자리 창출에서** 수익을 통한 경제적 효과, 취약계층 구매력 향상을 통한 파급효과, 사회적기업의 시장가치 증가, 종교령자. 여성. 장애인 등의 잠재 노동력의 사회통합 등의 **취약계층 사회안전망 기능이 가능할 것임**
- ◆ 사회적기업 생태계 활성화를 위해서는 **공공기관(정부)은 생태계 활성자의 역할을 담당하고 생태계와 생태계를 연결하는 중간지원조직의 플랫폼 기능이 강화되어야 함**



정책제언

사회적기업 생태계 발전과정

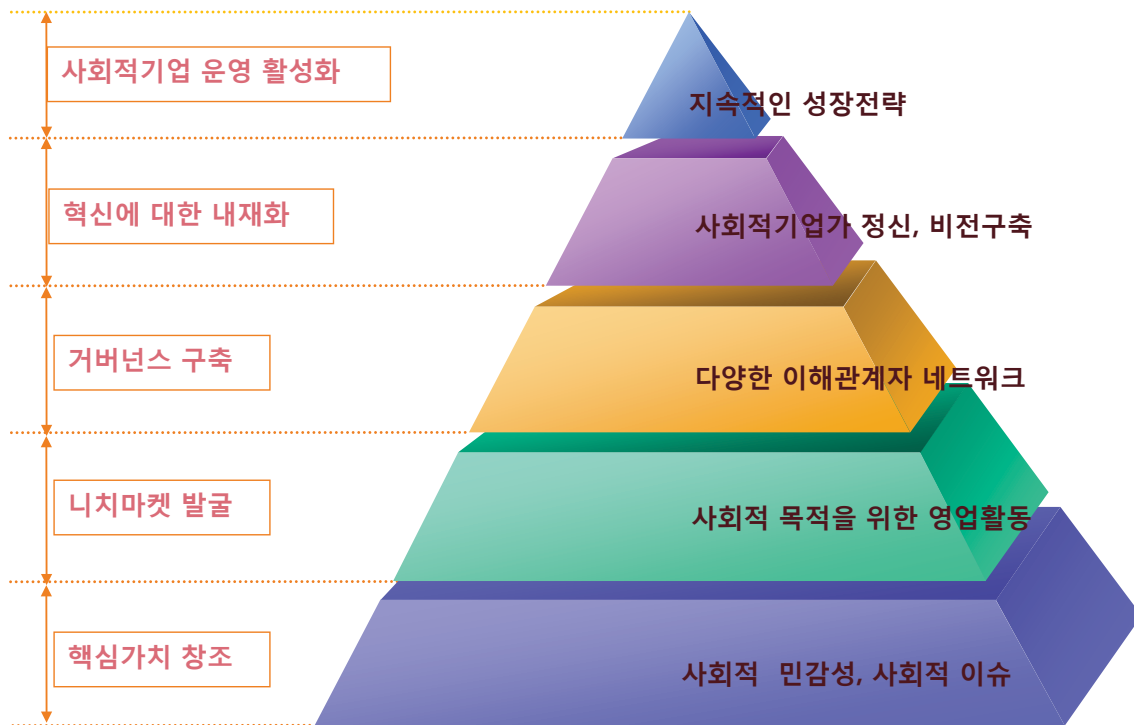

I. 사회적경제기업 중간지원 조직의 법인화

- 기업의 방식으로 사회적 가치창출과 사회통합을 추구하는 사회적경제조직의 성장과 성공을 위해서는 개별기업단위의 지원에서 기업의 성장환경을 구성하는 생태계 단위의 지원으로 전환되어야 할 것임
- 마을기업, 지역공동체사업, 시민기업, 사회적기업, 예비사회적기업, 사회서비스 조직, 협동조합 등이 지역사회 내에서는 유사조직으로 인식되고 있으므로 독립된 법인형태의 중간지원조직이 통합관리하는 것이 바람직함.
- 지원센터가 공공기관과 민간기관을 연결하는 중간지원조직으로서의 기능을 하고 다양한 사회적경제 관련 조직형태를 총괄하면서 행정조직과 독립된 기능을 하기 위해서는 시비 출연기관으로서 비영리법인 형태의 재단법인으로 확대 개편할 것을 제안함.
- 재단법인 형태의 『성남시 사회적경제 지원재단(가칭)』은 시장이 이사장을 겸직하며 현재 조성 중인 사회적기업 육성기금의 운용을 통한 인내자본 구축, 사회적경제기업 생태계 플랫폼, 사회적경제기업 성과관리체계 구축, 거버넌스 구축, 사회적기업가 양성 및 지원 등을 담당 하도록 함

II. 사회적경제 책임관제 운영 및 사회적경제정책 조정회의 구성

- 사회적경제는 지역경제를 활성화하고 모든 영역에서 사회적 가치를 실현하는 기업모델이므로 어느 한 부서의 업무일 수 없음. 사회적경제기업의 사업영역은 시정 차원에서 발굴·운영될 필요가 있음.
- 사회적경제 기업의 유형이 사회적기업을 비롯하여 마을기업, 시민기업, 협동조합으로 다양화되고 급속히 확대될 것을 감안할 때 이에 대한 통합을 위한 정책조정이 불가피하다고 보여짐.
- 사회적 경제기업의 사회적 가치 실현과 사회통합을 활성화하기 위한 『사회적경제정책 책임관제(가칭)』를 제안함.
- 또한 책임관제의 추진과 실국별 정책조정, 집행력 강화를 위해 『사회적경제정책 조정회의』를 구성할 것을 제안함.
- 부시장이 「사회적경제정책 책임관」과 조정회의의 위원장이 되며 재정경제국장이 부위원장이 되고 5개 국장과 SE지원센터장(또는 사회적경제지원재단 이사장)을 당연직 위원으로 위촉하며 시의원, 사회적경제 관련 민간대표자, 전문가 등으로 구성함.

III. 사회적기업 인적자본 개발 : Social HRD Project

- 성남 사회적기업가 학교 설치(시민기업 운영방안 모색)
- 평생교육 차원의 사회적기업가 양성 시스템 구축
- 대학, 대학원 내 SE특별과정 및 소셜벤처 운영지원 제도화
- 교육청과의 업무협약을 통한 초중고교 사회적기업가 정신교과목 개설
- 사회적기업가·전문 자원봉사자(프로보노) 인재 풀 운영
- 사회적기업 내부역량 강화를 위한 장학사업 운영
- 현장중심과 주민 참여형 교육과정 개발 및 사회적기업가 인턴십 과정 지원 및 운영
- 재정지원일자리 사업 참여자 DB구축을 통한 경력관리시스템 구축
- 퇴직전문인력 활용을 통한 재능나눔 활성화
- 1-3세대 공존을 위한 멘토 및 연계사업 추진(로컬푸드, 지역화폐 등)
- 고용보험 능력개발 사업 활용 확대 및 사회적경제기업 종사자를 위한 프로그램 개발

IV. 성남시 사회적경제 활성화를 위한 정책기반 조성

- 경기도형 예비사회적기업 등록제에 따른 공공서비스 시장 확대
- 니치마켓 발굴 및 시장 조성을 위한 1사1사회적기업 활성화 : 협력적-이타적 공진화
- 제조업과 서비스업 연계를 통한 니치마켓 발굴지원
- 시민주도형 사회적기업 발굴 및 육성
- 사회적기업 육성기금 조기 확보 및 운용계획 구체화
- 고령자 고용안정 및 소득보장을 위한 지자체 차원의 제도 구축
- 일자리 창출형에서 시장중심형 사회적기업 육성지원
- 사회적기업지원센터의 플랫폼 기능 강화
- 성남산업진흥재단 내에 사회적기업 제품 상설홍보관 설치
- 사회적경제 연구기반 조성

감사합니다



성남산업진흥재단
산업정책연구센터

사회적기업 생태계 조성 토론회

성남시 공공자원 분석을 통한 사회적기업 육성방안

2012. 05

(재)한국경제행정연구원
연구위원 황중호

Contents



- 1 개요
- 2 사회적기업의 이론적 배경
- 3 성남형 사회적기업 육성의 필요성
- 4 성남시 공공자원 분석
- 5 성남시 사회적기업의 육성 방안

1. 개요

I 배경 및 목적



- 성남시 및 출연기관 예산을 중심으로 한 공공자원 분석
- 관내 성남시 사회적기업과 연계 발전할 수 있는 방안 모색

2. 사회적기업의 이론적 배경

I 사회적기업의 등장배경

● 등장배경



● 관련 정책 비교

구분	공공근로	자활근로	사회적 일자리	사회적기업
시행 시기	1997년~ 현재	2000년~ 현재	2003년~ 2009년	2007년~ 현재
정책 특징	실업대책	빈곤대책 (복지정책)	양극화대책 (복지, 노동정책)	양극화, 민생대책 (사회정책)
정책 대상	실직자, 노인	수급권자 및 취약계층	실직자, 취약계층, 근로빈곤층, 경력단절여성, 노인	실직자, 취약계층, 근로빈곤층, 일반
주무 부처	행정안전부	보건복지부	노동부	노동부

- 과거 시행되어온 일자리 정책은 대부분 국가지원에 의존하여 좋은 일자리를 제공하지 못했다는 평가를 받게 됨
- 따라서 복지·교육 등 사회서비스를 공급하면서 수익을 창출하는 양질의 일자리를 제공하고자 사회적기업 육성법을 제정·시행함

2. 사회적기업의 이론적 배경

1 사회적기업의 정의 및 유형

정의

사회적 목표달성을 위한 사회적·경제적 목적을 가지고 상업거래를 통해 안정적인 재원을 확보하는 독립된 조직

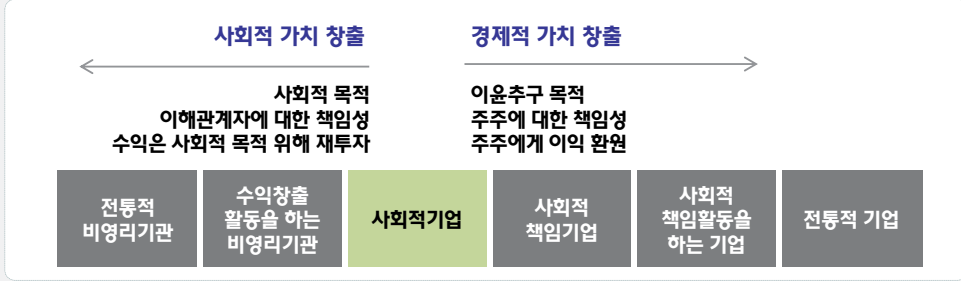

유형

(사회적기업육성법 시행령 제9조)

1	일자리제공형	취약계층 고용비율 50%(2013년까지는 30%)
2	사회서비스 제공형	사회서비스 제공받는 사람 중 취약계층 비율 50%(2013년까지는 30%)
3	혼합형	취약계층 고용비율과 사회서비스 제공받는 취약계층의 비율이 각각 30%(2013년 까지 20%)
4	지역사회공헌형	지역사회에 거주하는 취약계층 고용비율이나 사회서비스를 제공받는 취약계층 비율이 20% 이상
5	기타	기타 사회적기업

-5-

2. 사회적기업의 이론적 배경

1 사회적기업 관련 법·제도

● 국외 - 사회적기업 관련 법제 비교

구분	영국	이탈리아	미국
법적구조	<ul style="list-style-type: none"> 공동체이익회사법(CIC법) 자선단체법, 산재공제조합법, 보증유한회사, 주식회사 등 	<ul style="list-style-type: none"> 사회적기업법 사회적협동조합법, ONLUS법 	<ul style="list-style-type: none"> 미연방국세청의 면세제도, 보조금지원제, 비영리기업 활동 허용관련법 버몬트주의 저영리 유한회사법, 지역재투자법
법적형태	<ul style="list-style-type: none"> CLG(보증유한회사), CLS(주식유한회사) 지역사회기업, 협동조합, 지역사회 개발 금융기관, 공정무역조직, 유한보증회사, 산업공제조합, 주식회사 등 다양한 조직형태 	<ul style="list-style-type: none"> 자원봉사조직, 비공인협회, 사회연대 협동조합, 상호조직, 공인협회 및 재단, NGO 등 	<ul style="list-style-type: none"> 비영리비과세조직, 영리기업, 유한책임회사 등
등록	<ul style="list-style-type: none"> 일정한 요건 거치면 승인 (공동체이익테스트, 자산동결 선언 등) 	<ul style="list-style-type: none"> 등록제도 	<ul style="list-style-type: none"> 등록신고제
이익분배 및 의사결정	<ul style="list-style-type: none"> CIC의 경우 배당금 상한제 도입 민주적 의사결정(1인1표제) 없음 	<ul style="list-style-type: none"> 사회적협동조합: 이익의 80%이내 분배가능 사회적기업: 핵심사업이나 자산증가에 투자 (이익분배 금지) 협동조합(1인1표)/사회적기업(거버넌스) 	<ul style="list-style-type: none"> 비영리비과세조직의 최대 단점은 사회적 기업 활동가들이 투자자본 조성을 위해 외부투자자들에게 투자 수익을 환급하는 행위를 허용하지 않는다는 점임 민주적 의사결정(이해당사자 참여)
우선구매제도	<ul style="list-style-type: none"> 자선단체, 산업공제조합법 등에서 우선구매제도 활용 CIC는 우선구매제도 해당 없고 공정경제추진 	<ul style="list-style-type: none"> 사회적협동조합은 혜택적용 사회적기업은 공정경제정책으로 해당 없음 	<ul style="list-style-type: none"> 장애인 사회적기업인 경우 우선구매제도 시행
세제혜택	<ul style="list-style-type: none"> CIC: 세제혜택 無 자선조직: 세제혜택 有 	<ul style="list-style-type: none"> 자원봉사조직/사회적협동조합/비정부기구 - 자동적으로 ONLUS(비영리조직)로 분류, 동일한 세금제도 적용(세제혜택 有) 	<ul style="list-style-type: none"> 높은 수준의 자선기부금을 지원하기 위해 세제혜택이 주어짐

-6-

2. 사회적기업의 이론적 배경

사회적기업 관련 법·제도

● 국내 - 사회적기업 육성법

법조항		내용
목적 (법 제2조)		· 사회적기업의 설립·운영을 지원하고 사회적기업을 육성하여 우리 사회에서 충분히 공급되지 못하는 사회서비스를 확충하고 새로운 일자리를 창출함으로써 사회통합과 국민의 삶의 질 향상에 이바지함
사회적기업의 인증 (법 제7조)		· 사회적기업을 운영하려는 자는 인증요건을 갖추어 고용정책심의회 심의 후 고용노동부 장관 인증을 받아야 함
사회적기업의 인증요건 및 인증절차 (법 제8조)	조직 형태	· 민법상 법인/조합, 상법상 회사, 비영리단체 등 대통령령이 정하는 조직형태 (생활협동조합, 사회복지법인, 공익법인의 설립운영에 관한 법률에 따른 단체, 그 밖에 다른 법률에 따른 단체)
	유급근로자의 고용	· 최소한의 유급근로자를 고용하여 영업활동을 수행하여야 함
	사회적 목적 실현	· 취약계층에게 일자리나 사회서비스를 제공하는 등의 사회적 목적 실현
	이해관계자가 참여하는 의사결정구조	· 서비스 수혜자, 근로자 등 이해관계자가 참여하는 의사결정구조
	영업활동을 통한 수입	· 6개월 동안의 총 수입이 노무비의 30% 이상이어야 함
	정관이나 규약 등을 갖출 것	-
사회적목적을 위한 이윤의 재투자		· 이윤의 3분의 2 이상을 사회적 목적을 위하여 사용할 것 (「상법」에 따른 회사인 경우만 해당)

사회적기업의 인증을 받기 위해서는 7가지의 인증요건을 갖추고 고용정책심의회 심의를 거쳐 고용노동부 장관 인증 절차를 거쳐야 함

2. 사회적기업의 이론적 배경

사회적기업 관련 정책

● 고용노동부의 사회적기업 지원내용

지원제도	지원내용	지원대상		
		예비	인증	
경영지원 등	· 경영·세무·노무·회계 등 경영컨설팅 및 정보 제공 등 지원 - 사회적기업 : 연간 10~20백만원 / 3년간 총 20~30백만원 - 예비사회적기업 : 연간 3백만원 / 3년간 총 5백만원	○	○	
재정 지원	시설비 등 지원	-	○	
	세제지원 제공	· 법인세·소득세 4년간 50% 감면 · 사회적기업에게 기부를 하는 연계기업에 그 기부금을 법인소득의 5% 범위 내에서 손금 산입 처리	-	○
	사회보험료 지원	· 사업주 부담 4대 사회보험료 일부 지원(4년간, 1인당 79천원)	-	○
	전문인력 채용지원	· 사회적기업이 전략기획, 회계, 마케팅 등 사업 운영에 필요한 전문인력 고용 시 인건비 지원 · 150만원 한도(3년간, 기관당 3명, ※ 연차별 지원금 차등 지급)	-	○
	(예비)사회적기업 일자리 인건비 지원	· '11년 1인당 월 980천원(사업주 부담분 사회보험료 포함, 연차별 지원금 차등 지급)	○	○
	사업개발비 지원	· 기술개발, R&D, 마케팅 등 경영능력 향상을 위한 사업비 지원	○	○
모태펀드	· 민간자본시장을 활용한 사회적기업에 대한 투자 기제	○	○	
공공기관 우선구매 권고	· 사회적기업의 생산품이나 서비스의 우선 구매를 권고	△	○	

사회적기업은 경영지원, 재정지원(시설비 및 세제, 인건비, 보험료, 사업개발비), 기타 지원을 받을 수 있음

2. 사회적기업의 이론적 배경

사회적기업 현황 - 성남시

사회적기업 인증현황

· 인증 8개, 예비 17개 : 총 25개 (2011년 11월 현재)

구분	성남시	경기도 현황	전국 현황
인증 사회적기업	8	100 (평균 3.2)	565
예비 사회적기업	17	122 (평균 3.9)	-
계	25	-	-

· 시기별로는 2010년 인증(62.5%) 받은 기업이 과반수 차지

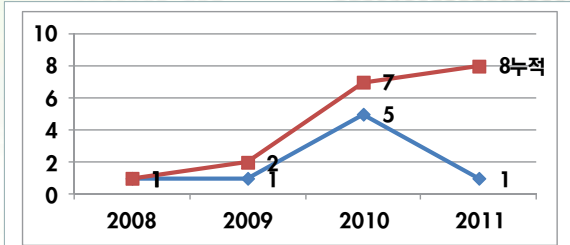

· 사회적목적 유형별로는 일자리제공형(64%)이 과반수 차지

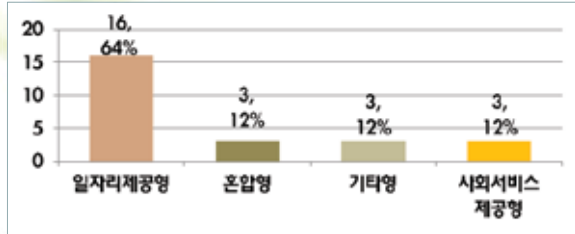

· 인증·예비 사회적기업 종사자: 총 485명(업체당 평균 19.4명)

업체명	업체 수	종사자 수	1개 업체 평균 종사자 수 (최소 ~ 최대)
인증 사회적기업	8	202	25.2명 (7명 ~ 57명)
예비 사회적기업	17	283	16.6명 (1명 ~ 161명)
계	25	485	19.4명 (1명 ~ 161명)

2. 사회적기업의 이론적 배경

사회적기업 현황 - 성남시

마을기업

· 마을기업 : 지역공동체에 산재한 각종 특화자원을 이용하여 주민주도의 비즈니스를 통해 안정적으로 소득과 일자리를 창출하는 마을단위의 기업

· 현황 : 성남시 내 총 6개 업체

· 지원 : 업체별 8천만원 범위내 사업비 지원과 마케팅·경영 컨설팅 등 전문기관 자문 지원(최장2년)

업체명	사업내용
다문화카페 우리	이주여성의 정착을 돕는 다문화카페 운영
웃음보따리 장난감도서관	장난감 재활용 및 대여사업 및 영유아부모 커뮤니티운영
좋은이웃 찬방	친환경 유기농 반찬판매
친환경 REM가게	하수정화조 악취저감사업, 생활환경개선 사업
되살림가게 웃는나무	교복재활용 및 학교연계 나눔장터운영
희망일자리 나눔	농어촌 성수기 취약계층 인력시장 운영

시민기업

· 시민기업 : 성남시민을 고용하여 일자리를 창출하고, 영리활동을 추구하되 기업이익을 지역사회 환원에 목적을 두는 성남시민 소유의 기업

· 조직형태 : 상법상 주식회사 또는 민법상 조합으로 제한됨

· 현황 : 성남시 내 총 8개 업체

- 청소환경관련 업체가 과반수(5개, 62.5%) 차지

· 성남시민기업으로 전환예정인 청소대행업체 불포함

업체명	사업내용
(주)두레	가로청소
(주)나눔환경(예비사회적기업)	폐기를 수집운반
우리환경개발(주)	가로청소
평화누리	폐지수집 등
성남피플	신문발행
(주)성시	인테리어 등
나눔사랑	청소용업
백산건설	건설업

3. 성남형 사회적기업 육성의 필요성

기존 사회적기업의 성과 및 시사점

구분	2007년	2009년	증가율(배)
인증 사회적기업수	51(개)	289(개)	5.6
취약계층 유급근로자수	1,403(명)	6,467(명)	4.6
유급근로자중 취약계층 비율	55.3%	58%	1.6
경제활동인구 대비 비율	0.01%	0.04%	4.3
전체 사회서비스 수혜자	26,121(명)	842,135(명)	32
취약계층 사회서비스 수혜자	17,166(명)	505,767(명)	29.5
매출총액	464.6(억원)	2,345.8(명)	5.07
당기순이익	46.4(억원)	70.9(억원)	1.53
영업이익	2.2(백만원)	-55,969(백만원)	-
정부지원금 총액 (1기업당 지원금)	159.8(억원) (3.13)	841.1(억원) (2.91)	5.26 (0.92)

- 외형적 성장은 했으나 선진국에 비해 낮은 비율
 - 인증 사회적기업수 : 2007년 대비 5.6 증가
 - 매출액 : 2007년 대비 5.07배 증가
 - 사회적 목적 실현, 다양한 지역사회 문제해결 미흡
 - 취약계층 고용 및 사회서비스 제공 측면에서 뚜렷한 성과
 - 다양한 지역문제해결을 위한 지역형 사회적기업 육성 필요
 - 경영개선 미흡
 - 1개 기업당 당기순이익 오히려 감소, 75%가 영업손실
 - 당기순이익의 경우 상위 10개 기업비중이 전체의 82.3%
 - 중앙정부 지원의 한계
 - 1개 기업당 지원금 감소 : 향후 지속적 감소 전망
 - 지방자치단체의 역할 강조
- 사회적기업에 대한 발굴중심(외형적 성장) - 안정적인 성장 및 경영여건 개선을 위한 지원책 부족**
따라서, 사회적기업의 지속가능성장을 위한 **여건확보(공공부문과의 연계) 필요**

▶ 경제활동인구대비 사회적기업 비중 : 영국(5%), 이탈리아(5.2%), 프랑스(7.0%)

3. 성남형 사회적기업 육성의 필요성

성남형 사회적기업 육성의 당위성

시대적 조류	<ul style="list-style-type: none"> • 자본주의 시장경제가 내포하는 구조적 위기 대두 • 지속가능성장의 필요성 대두 → 협력과 사회적 책임경영 중심의 사회적경제가 대안으로 제시
정책 변화	<ul style="list-style-type: none"> • 사회적기업의 발굴 및 육성 정책의 지방정부로의 중심 이동 → 대통령 지침 : 지방자치단체를 중심으로 지역형 예비 사회적기업의 지정 및 육성을 위한 지원 확대
지역사회문제 해결	<ul style="list-style-type: none"> • 이윤동기만으로 해결하기 어려운 지역문제 산재 → 사회적 약자 및 취약계층을 중심으로 한 사회적 지원사업 등 시장경제 논리 적용이 어려운 부분에 대한 해결 필요성

3. 성남형 사회적기업 육성의 필요성

1 성남형 사회적기업의 목적 및 기대효과

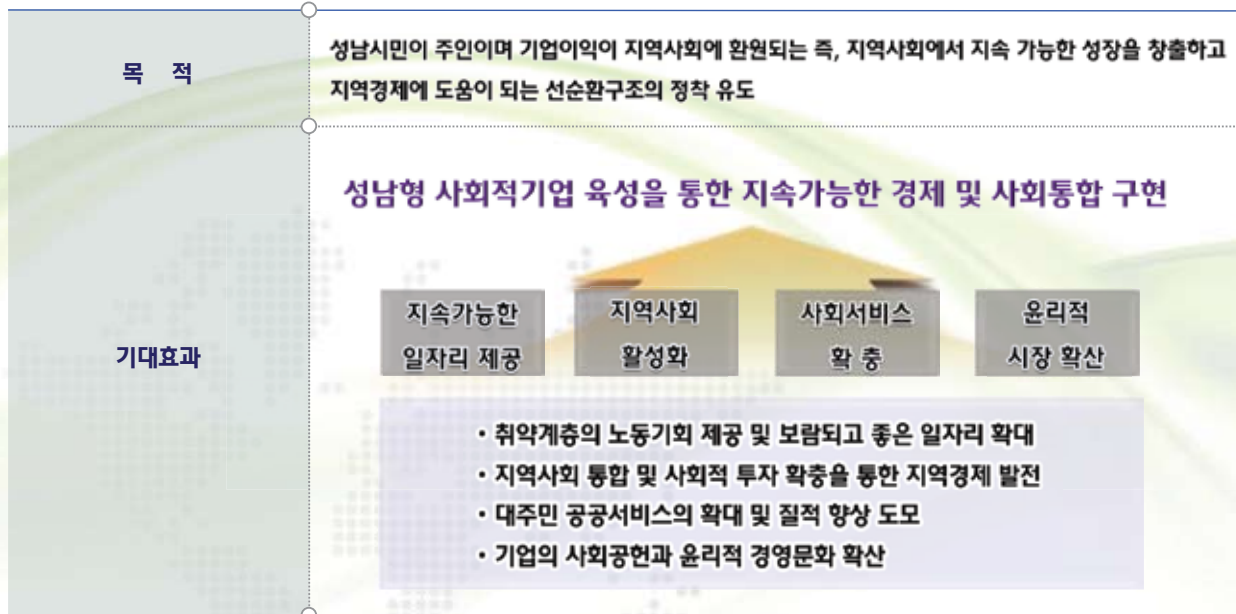

4. 성남시 공공자원 분석

1 성남시 예산분석

● 분석개요

목 적 필요성	<ul style="list-style-type: none"> ● 성남시 사회적기업의 발굴 및 육성을 위해 연계 가능한 공공자원의 규모 및 관련사업 파악 ● 이를 통해 성남형 사회적기업의 지속가능 성장을 유도할 수 여건 조성
분석방법	<ul style="list-style-type: none"> ● 현행 지방정부의 예산서는 예산과 사업을 동시에 반영하고 있어 성남시 사회적기업 육성관련 예산을 분석함과 동시에 관련 사업 또한 분석 가능함 → 2011년 본예산 세출부문 중심으로 부서별·정책별 예산 검토 - 재정 분석 대상 : 성남시 본청의 행정기획국, 재정경제국, 문화체육복지국 등에 소속된 31개 부서 및 3개구/직속기관(수정·분당·중원구 보건소 등), 사업소(도서관 등)
일반회계 예산서분류	<ul style="list-style-type: none"> ● 성남시 사회적기업 관련 예산의 재분류 기준 <ul style="list-style-type: none"> - 성남시 사회적기업 관련 예산에 포함되는 경우 <ul style="list-style-type: none"> : 기존 사회적기업 관련사업예산, 성남시 사회적기업 개발에 연계할 수 있는 사업예산 - 성남시 사회적기업 관련 예산에 포함되지 않는 경우 <ul style="list-style-type: none"> : 기존 사업주체가 명시적으로 존재하는 경우(상위법), 1년 이하의 임시 기간제 사업

4. 성남시 공공자원 분석

성남시 예산분석

사회적기업 관련 예산 산출 현황

부서명	사업수	산출예산 (천원)	총예산 대비 비중(%)	부서명	사업수	산출예산 (천원)	총예산 대비 비중(%)
행정기획국	10	886,765	0.07	맑은물사업소	1	388,674	0.03
재정경제국	3	717,181	0.06	푸른도시사업소	27	11,057,977	0.85
문화체육 복지국	92	68,348,670	5.23	보건소	14	6,306,121	0.48
보건환경국	6	2,406,089	0.18	정보문화센터	1	510,002	0.04
건설교통국	2	980,928	0.08	도서관	4	7,990,448	0.09
수정구	2	70,000	0.01	중원구	2	70,000	0.01
분당구	3	752,704	0.06	계	57	27,145,926	2.08
계	113	73,339,663	5.61				

성남시 사회적기업 관련 예산 산출 결과 약 100,485백만원 (성남시 총예산 대비 7.69%)

-15-

4. 성남시 공공자원 분석

성남시 예산분석

사업유형별/사업목적 대상별/ 업종별 예산 분석 : 본청

· 사업유형별 : 복지서비스형(79.8%), 인력제공형 (15.2%)

사업유형	사업수	산출예산 (천원)	산출예산 대비 비중(%)
구 매 형	13	216,152	0.3
인력제공형	31	11,136,453	15.2
복지서비스형	64	58,503,034	79.8
공공서비스형	9	3,366,660	4.6
사회적기업지원형	1	117,334	0.2
합 계	118	73,339,633	100.0

· 사업목적대상별 : 아동/청소년(42%), 장애인(21%), 노인(18%)

사업유형	사업수	산출예산(천원)	산출예산 대비 비중(%)
노 인	15	13,069,148	17.8
장애인	32	15,508,369	21.1
여 성	3	682,909	0.9
아동/청소년	33	30,983,463	42.2
취약계층	21	9,302,973	12.7
기 타	19	3,792,771	5.2
합 계	123	73,339,633	100.0

· 업종별 : 사회복지(74.0%), 가사/간병 (12.9%)

사업유형	사업 수	산출예산 (천원)	산출예산 대비 비중(%)
사회복지	57	54,273,073	74.0
환 경	6	2,391,089	3.3
가사/간병	13	9,486,688	12.9
교 육	14	2,410,297	3.3
문화/예술/체육/관광	3	56,936	0.1
보 육	4	1,020,541	1.4
보 건	4	175,840	0.2
교 통	2	980,928	1.3
기 타	17	2,544,241	3.5
합 계	120	73,339,633	100.0

- 성남시 사회적기업 관련 예산 산출 결과 -
사업유형별로는 복지서비스형,
사업목적 대상별로는 아동/청소년,
업종별로는 사회복지 예산 비율이 높게 나타남

-16-

4. 성남시 공공자원 분석

Ⅰ 민간위탁 방식 검토

● 계약방식별 현황

- 2011년 성남시의 민간위탁사업 : 총 250건
 - 공개경쟁입찰 (141건, 56.4%), 수의계약 (35건, 14.0%), 위원회심사 (33건, 13.2%) 순으로 나타남
- 사회적기업 참여건수 : 7건(2.8%), 5개 업체
 - 공개경쟁 2건, 수의계약 2건, 위원회심사 2건, 적격심사 1건
- 민간위탁 규모 : 총 92,529,485천원
 - 사회적기업 5개사 민간위탁 규모 총 2,862,550천원(3.1%)
- 계약기간 : 대부분 2~3년 범위

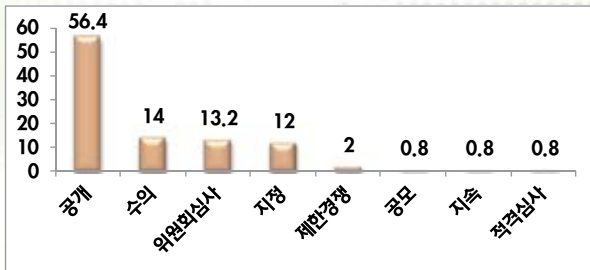

● 사업유형별 현황

- 보건복지 > 환경위생 > 교통안전 등의 순
 - 보건복지의료 : 비영리법인의 비중이 높게 나타남
 - 주차장관리가 중심인 교통안전 : 개인의 비중이 높음
 - 환경위생 : 일반기업체 비중이 높음
- 체육시설 관리 및 환경위생의 경우 수의계약/제한경쟁 비중 높음

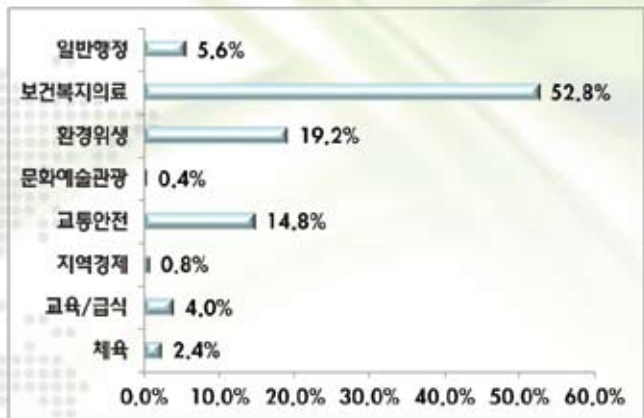

-17-

4. 성남시 공공자원 분석

Ⅰ 성남시 예산과의 연계방안

최 중
적용 기준

검토 대상 사업
(본청 29개 사업)

1. 구매형 사업 제외 → 현재 추진중
2. 관련 사회적기업이 관내에 존재하는 경우
3. 상위법 또는 조례상 사업참여에 특별한 자격기준을 요하지 않는 경우
4. 법적 기준을 갖추었을 경우 진입이 가능한 사업

- 총무과 : 가로기 게양, 북가페 운영, 부설주차장 운영, 청사내 보육시설 운영, 구내식당 운영,
- 지식산업과 : 근로자종합복지관
- 도로과 : 중앙지하상가 부설주차장 운영
- 교통지도과 : 장애인복지택시
- 보건위생과 : 어린이먹거리 안전관리 요원 운영
- 청소시설과 : 음식물폐기물 처리, 대형폐기물 처리장 운영
- 주민생활지원과 : 지역사회서비스 투자사업
- 사회복지과 : 성남시 아동쉼터, 튜터뱅크제, 위스타트 보건인력지원, 종합복지관 운영
- 노인장애인과 : 이동목욕사업, 노인돌봄 기본서비스, 장애인주민센터 도우미, 장애인생활도우미 저소득장애인 주거환경개선사업, 중증장애인 휠체어 수리지원, 노인복지시설 및 장애인 관련시설
- 가족여성과 : 아이돌보미, 다문화가족방문 교육, 한부모가족 복지시설, 건강가정지원센터
- 민원여권과 : 콜센터 운영

-18-

4. 성남시 공공자원 분석

성남시 예산과의 연계방안

최 중
적용 기준

1. 구매형 사업 제외 → 현재 추진중
2. 관련 사회적기업이 관내에 존재하는 경우
3. 상위법 또는 조례상 사업참여에 특별한 자격기준을 요하지 않는 경우
4. 법적 기준을 갖추었을 경우 진입이 가능한 사업

검토 대상 사업
(사업소 및 직속기관
17개 사업)

- 보건소 : 방문건강관리사업, 방역소독, 청사관리, 노인보건센터(중원구)
- 맑은물 관리사업소 : 상수소 검침업무
- 푸른도시 사업소 : 생활권 주변 소공원 조성, 학교숲 및 옥상조경 정비, 산성유원지 관리, 산성유원지/등산로/남한산성 산림욕장 등 시설물 유지/관리/정비공사, 공원유지/보수공사, 공원정소사업, 깨끗한 탄천 가꾸기, 탄천 유지/보수공사
- 정무문화센터 및 도서관 : 청소용역 위탁
- 3개 구 : 경로식당 위탁운영, 경로당 활성화사업, 주차장 위탁운영

사업추진 가능성 파악을 위한 해당부서와의 면담추진

4. 성남시 공공자원 분석

성남시 예산과의 연계방안

가능년도	사업명	고려사항	비고	가능년도	사업명	고려사항	비고
2012년	주거환경개선	집수리지원단 등록	연계	2013년	산성유원지 (청소)	시의회동의(민간위탁)	설립
2012년	학교숲 및 옥상조경	공정별 부분발주	연계	2013년	공원청소	시의회동의(민간위탁)	설립
2013년	부설주차장	고용승계	설립	2013년	깨끗한 탄천가꾸기	시의회동의(민간위탁)	설립
2013년	청사내 보육시설	자격요건 충족 (영유아법)	설립	2014년	음식물 폐기물	자격요건 충족	전환/설립
2013년	구내식당	저렴한 제공단가 서비스 질 유지	설립	2014년	건강가정 지원센터	자격요건 충족	설립
2013년	장애인 복지택시	차고지보유 적자구조 개선	설립	2014년	도서관 청소관리	분당 및 구미도서관	설립
2013년	대형폐기물 처리	자격요건 충족 (폐기물관리법)	전환/설립	2015년	노인복지시설	자격요건 충족	설립
2013년	중증장애인 휠체어수리	장애인복지관과의 업무협력	연계	2015년	콜센터 운영	전문성확보 [고용승계 필요]	설립
2013년	방역소독	장비구비요건 충족	설립	계약 만료시점	공영주차장 (3개구)	조례개정 [수의계약대상 포함]	설립

4. 성남시 공공자원 분석

성남시 출연기관 예산분석

성남문화재단

- 성남문화재단 예산(세출)분석 결과
 - 13개 사업군, 21개 단위사업 도출
 - 성남시 사회적기업 관련 예산 : 총 1,053,367천원

부서명	단위사업수	산출예산(천원)	총예산 대비 비중(%)	주요내용
홍보마케팅실	4	150,990	0.67	홍보물
경영기획부	1	1,200	0.01	전산소모품
경영사업부	2	31,800	0.14	놀이방/티켓등투
시설관리부	1	760,720	3.39	청소
공연기획부	1	15,000	0.07	홍보물
시민회관운영부	2	17,600	0.08	청소/전산소모품
문화기획부	6	49,800	0.22	홍보/교육자료
전시기획부	2	16,257	0.07	조경/청소
중앙공원 야외공연장	2	10,000	0.04	시설물도색/청소
계	21	1,053,367	4.70	

- 사업유형별 예산분석 결과
 - 공공서비스형(800,977천원), 구매형(223,590천원), 인력제공형(28,800천원) 순으로 분석

사업유형	단위사업수	산출예산(천원)	총예산 대비 비중(%)	비고
구매형	14	223,590	1.00	홍보물/전산용품 등
인력제공형	1	28,800	0.13	놀이방 운영
공공서비스형	6	800,977	3.57	청소/조경/도색
합계	21	1,053,367	4.70	

연계 방향

- 놀이방 운영의 경우 현 기간제근로자 보수형태로 예산 편성 → 향후 성남시 사회적기업 위탁형태 참여 검토
- 구매형의 경우 공공기관의 우선구매제도
- 건물청소가 중심인 공공서비스형의 경우 사회적기업에 대한 배점 적용

4. 성남시 공공자원 분석

성남시 출연기관 예산분석

성남시 청소년 육성재단

- 성남시 청소년 육성재단 예산(세출)분석 결과
 - 14개 사업군, 32개 단위사업 도출
 - 성남시 사회적기업 관련 예산 : 총 2,759,482천원

부서명	단위사업수	산출예산(천원)	총예산 대비 비중(%)	주요내용
사무국	3	37,400	0.17	홍보
청소년수련관	수정	497,104	2.22	홍보/서틀버스/청소 등
	중원	669,164	2.99	홍보/서틀버스/청소 등
	서현	204,760	0.92	홍보/청소 등
	정자	328,944	1.47	홍보/서틀버스/청소 등
	판교	908,810	4.06	홍보/서틀버스/청소 등
청소년문화의 집	양지동	4,500	0.02	홍보
	은행동	108,800	0.49	홍보/청소
계	32	2,759,482	12.34	

- 사업유형별 예산분석 결과
 - 공공서비스형(2,236,090천원), 구매형(346,732천원), 인력제공형(176,660천원) 순으로 분석

사업유형	단위사업수	산출예산(천원)	총예산 대비 비중(%)	비고
구매형	21	176,660	0.79	홍보물 제작
인력제공형	3	346,732	1.55	청소/주차관리
공공서비스형	8	2,236,090	10.00	서틀버스/청소 등
합계	32	2,759,482	12.34	

연계 방향

- 전문기관 위탁사업 및 기간제근로자 파견형태의 사업 → 사회적기업 참여시 배점 적용
- 구매형의 경우 공공기관의 우선구매제도

4. 성남시 공공자원 분석

성남시 출연기관 예산분석

성남산업진흥재단

- 성남산업진흥재단 예산(세출)분석 결과
 - 8개 사업군, 9개 단위사업 도출
 - 성남시 사회적기업 관련 예산 : 총 237,830천원

부서명	단위사업수	산출예산(천원)	총예산 대비 비중(%)	주요내용
경영지원부	2	18,700	0.13	홍보/전산소모품
사업부	6	141,400	0.99	홍보물
비즈니스센터부	1	77,730	0.54	주차관리
계	9	237,830	1.66	

- 사업유형별 예산분석 결과
 - 홍보형 중심의 구매형(160,100천원), 주차관리 기간제 근무자 비용중심의 인력제공형(77,730천원) 순으로 나타남

사업유형	단위사업수	산출예산(천원)	총예산 대비 비중	비고
구매형	8	160,100	1.12	홍보물 제작
인력제공형	1	77,730	0.54	주차관리
합계	32	237,830	1.66	

연계 방향

- 성남벤처빌딩 주차관리 기간제근무자 → 성남시 사회적기업(희망일자리 나눔 등)에서의 인력파견, 민간위탁방식 전환
- 홍보물 제작 중심의 구매형의 경우 공공기관이 우선구매제도 정착

-23-

5. 성남시 사회적기업 육성방안

정책방향 및 추진전략

비전 및 목표

성남시 사회적 기업 육성을 통한 지속가능 경제 및 사회통합 구현

정책방향

단기 : 성남시 사회적기업의 시장 경쟁력 확보
중장기 : 자립형 사회적기업으로의 성장 여건 조성

추진전략

1. 공공자원과의 연계를 통한 성남시 사회적기업의 판로확대

법적 실효성 확보

입찰제도 개선

구매이행계획 수립

2. 성남시 사회적기업의 경영능력 개선 지원

전용업무공간 확보

육성자금 조성

포괄적 보조금 방식 지원

3. 성남시 사회적기업을 위한 효율적 지원체계 구축

통합브랜드 개발

종합쇼핑몰 구축

협업체 구축/지원

중간조직 역할 강화

4. 성남시 사회적기업의 사업영역 다양성 확보

지정등록제 시행

공모사업 확대

창업경진대회 개최

-24-

5. 성남시 사회적기업 육성방안

전략 1. 공공자원과의 연계를 통한 판로확대

● 공공기관 우선구매 등 법적 실효성 개선

실질적 구매로 연결되기 위한 관련조례의 제 개정 추진 필요

· 성남시 사회적기업 육성 지원에 관한 조례

제17조(우선구매 등 지원) : 시장은 재화나 서비스의 조달계약 또는 구매시 사회적기업 등을 관계규정에 따라 우대할 수 있도록 하고 있으며 또한 시장은 민간의 소비장려 등 사회적기업 등이 생산하는 재화나 서비스의 판로개척에 관하여 노력하여야 한다

→ 강제성 매우 결여, 실제구매로 연결되기 어려움

· 서울시 공공기관 우선구매 사례 → 구매이행계획 수립 확대 예정

- 서울시 구매가이드 규정 : 공공기관이 구매하고자 하는 품목에 사회적기업 상품이 있는 경우 사회적기업 상품을 구매하도록 가이드라인을 제시

- 광진구의 경우

1부서 1사회적기업 결연을 통해 지원활동 추진

● 최저가 입찰제도의 개선

가산점/배점 부여를 통한 참여기회의 폭 확대

· 현재 대부분의 지방자치단체의 구매나 위탁 시

최저가 입찰방식에 의해 이루어짐

· 중앙정부 차원에서도 지방자치단체의 사업을 위탁 또는 조달할 경우 사회적기업에게 가산점 부여를 권장

· 종사자의 고용형태와 지역사회 기여 등 세부기준 마련하여

성남시 사회적기업에게 가산점/배점을 부여함으로써 공공사업에 참여할 수 있는 기회의 폭 확대

- 배점 적용시 사회적기업(또는 시민기업)의 설립기준을 평가항목에 포함하는 방식

5. 성남시 사회적기업 육성방안

전략 2. 경영능력 개선 지원

● 전용업무공간(인큐베이팅) 확보

● 성남시 사회적기업을 대상으로 고정비용 절감차원의 전용업무공간 확보 : 성남산업진흥재단의 비즈니스센터 활용

- 부천시 : 사회적기업 지원을 위해 공유재산 대부료 및 사용료 감경 내용을 조례에 포함

● 성남시 사회적기업 육성자금 조성

● 2011년 6월 [사회적기업 활성화 방안(관계부처 합동)] : 사회적기업의 다양한 자금조달 경로 확충 계획 제시

- 성남형 사회적기업의 경우 중앙부처의 직접적 수혜를 받기 어려우며, 기존 사회적기업의 경우에도 수혜가 제한적

- 성남시 자체적 펀드형식 자금 조성 필요(예:이탈리아 마르코니 기금 : 협동조합 매년 이익의 3% 적립)

● 포괄적 보조금 방식 지원

● 인건비 지원중심에서 탈피하여 민간의 자율성을 보장하는 지원방식으로서의 전환 필요

● 단, 노동통합형태의 성남형 사회적기업의 경우 별도의 인건비 지원제도를 채택할 필요

- 노동통합형의 경우 노동생산성이 낮아 시장경쟁력 확보에 취약하고, 생산과정상의 추가적인 비용발생 가능성

5. 성남시 사회적기업 육성방안

전략 3. 효율적 지원체계 구축

● 통합브랜드 개발

- 기업별 개별 홍보 시 비용 대비 홍보효과 제한적 → 동종업종별 브랜드 통합전략 수립
- 홍보효과 극대화 및 지역주민의 신뢰를 구축할 수 있는 여건 확보
- 서울시 공동브랜드 사례 : 더 착한 서울기업 개발 (우수 사회적기업을 총칭하는 브랜드)



● 종합쇼핑몰(가칭 : 성남 나눔몰) 구축

- 지역내 관련기업의 제품 및 서비스를 온라인으로 홍보/판매할 수 쇼핑몰 구축
- 성남형 사회적기업 브랜드 통합전략과 연계 추진

● 중간조직 역할 강화 및 협의체 구축/지원

- 성남형 사회적기업에 대한 관리/감독 강화
- 현장중심형 지원기관 역할 강화 : **Bottom up** 형태의 지원정책 발굴(성남시사회적기업 협의체와 연계)
- 성남시 사회적기업의 성장단계별 교육프로그램 지속 추진

-27-

5. 성남시 사회적기업 육성방안

전략 4. 사업영역 다양성 확보

● 지정등록제 시행

- 성남형 사회적기업 등록허가 기업에 대한 보편적/간접적 지원 · 대외적 신뢰성 확보 및 사회적 폐해 최소화
 - 창업지원 및 경영지원, 교육훈련, 정보제공, 세제상의 혜택 등
- 사회적 목적실현이 가능하도록 최소한의 기준 적용 → 다양한 지역문제 해결을 위한 성남형 사회적기업의 창업 유도
 - 이윤배분에 대한 제약, 개방형 지배구조, 자산동결 등

● 창업경진대회 개최 및 공모사업의 확대

- 다수의 이해관계자 공동출자 형태의 공동체식당 운영 : 지역내 친환경식품 제조업체와의 연계, 판매금의 일부 사회적 환원
- 지역주민이 참여하는 마을만들기 사업 : 소규모 재건축(예:소행주), 소공원 조성, 주택 리모델링 등 마을만들기 사업 추진
- 상조회사 운영 : 관내 공공기관 종사자의 복지증진을 위한 사업으로 시작후 확대 가능(현행법상 주식회사 형태)
- 공정여행 사업 : 초/중/고 수학및 체험여행을 자기만족적 소비가 아닌 지역에 도움이 되는 공정여행 시범사업 추진

-28-



감사합니다

성남시 자원순환 분야 사회적 기업 발굴 및 활성화 방안

2012.5.14

1. 배경 및 목적

- 자원순환 분야의 사회적 기업 육성 및 활성화
 - 수집 및 선별, 수리·수선 등의 분야에서 많은 인력필요
 - 비즈니스 모델 수립 용이(재활용가능자원의 유가성)
 - 정부정책에 의한 관리대상 품목 확대(지자체 대응한계)
- 자원순환사회 전환에 대한 대응전략
 - 지자체 주도형
 - 민간시장 주도형
 - 공동체 기반의 3섹터 주도형(사회적 기업 전략)

⇒ 성남시 대상으로 지역사례 연구를 통한 모델제시

2. 자원순환 사회적 기업 현황

▪ 자원순환 분야 사회적 기업 현황

- 환경분야 뿐만 아니라, 전체 사회적 기업 분야의 사회진출 활발
- 자원순환 분야 업무 특성상 고용창출이 용이하고, 수집·선별을 거친 재활용가능자원은 수익모델 창출 용이하기 때문

▪ 자원순환 분야 사회적 기업 사업내용

- 폐기물 수집·운반 : 음식물류 폐기물 수집·운반, 종량제 봉투 및 재활용품 수집·운반 등
- 재사용 : (재활용센터) 카트리지 재제조, 재활용센터 위탁, 유아용품 재사용, 악기재사용, 중고도서 판매점, 리폼(의류, 현수막, 가구 등), 전자제품 재사용, 천기저귀 사용 등
- 재활용 : 재활용품 수집 및 선별, 재생원료 생산, 전자제품 수집 및 해체 등
- 기타 : 자원순환 교육 등

2. 자원순환 사회적 기업 현황

▪ 자원순환 분야 사회적 기업 사업영역

분 야	사업내용
수집·운반	음식물류 폐기물 수집·운반, 종량제 봉투 및 재활용품 수집·운반 등
재사용	카트리지 재제조, 재활용센터 위탁, 유아용품 재사용, 악기재사용, 중고도서 판매점, 리폼(의류, 현수막, 가구 등), 전자제품 재사용, 천기저귀 사용 등
재활용	재활용품 수집 및 선별, 재생원료 생산, 전자제품 수집 및 해체 등
기 타	자원순환 교육 등

2. 자원순환 사회적 기업 현황

- 자원순환 분야 사회적 기업 활동의 기대효과
 - **재활용가능자원의 선별 및 이용 최대화** (재활용품 선별장 선별품목의 확대 및 선별율 증가 기대. 특히 지자체의 사회적 기업 위탁은 예산낭비를 막을 수 있음.)
 - **지역 일자리 창출**(지역에서 발생하는 재활용가능자원의 수집 및 선별을 지역에서 우선적으로 함)
 - **재활용산업의 폐쇄성을 극복.** 사회적으로 활용 가능한 유용한 정보 확보. 재활용 관련한 객관적 정보 공유는 자원순환 정책수립과 자원순환 시장을 활성화.
 - **관련주체의 네트워크 구축**으로 행정부 주도를 벗어나 민간의 자율적 주도에 의한 정책개선. 사회적 목적의 이익 재투자로 주민 학생의 자원순환 교육 지원, 현장경험 기반의 지역 자원순환체계 개선 조사사업 활발.

3. 성남시 자원순환 정책 및 관리현황

3.1 성남시 개요

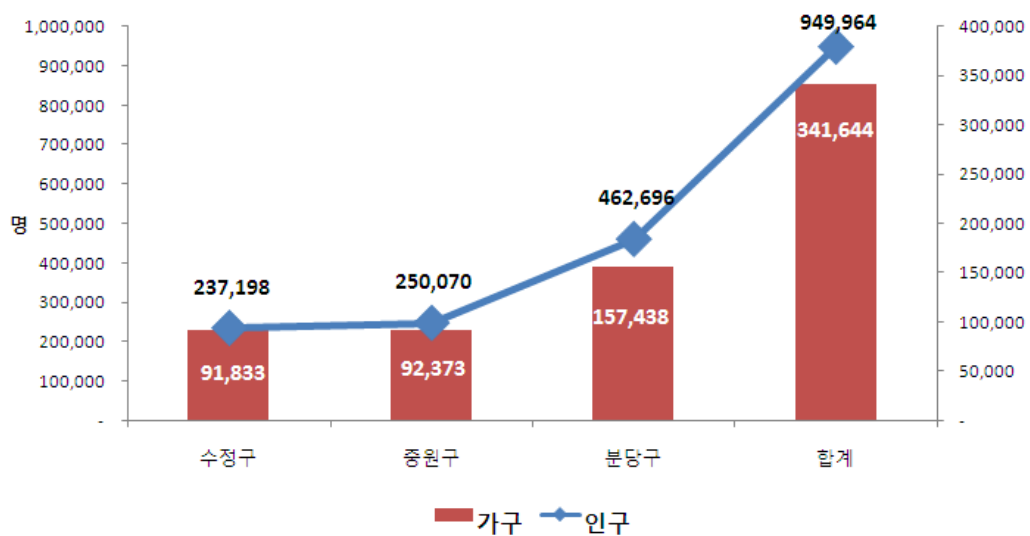

3. 성남시 자원순환 정책 및 관리현황

3.2 성남시 폐기물관리

성남시 폐기물 처리흐름



3. 성남시 자원순환 정책 및 관리현황

3.2 성남시 폐기물관리

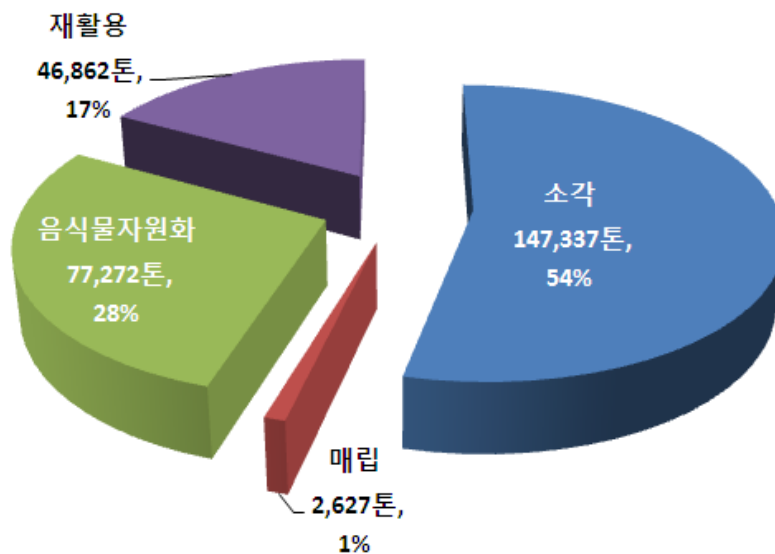

3. 성남시 자원순환 정책 및 관리현황

3.2 성남시 폐기물관리



폐소형가전 수거함



폐식용유 수거함

4. 성남시 자원순환 분야 사회적 기업 설립방안

▪ 기본방향

- 성남시는 생활폐기물 수집·운반업체 등 성남시 폐기물 처리대행 업체를 시민기업으로 전환하도록 유도하고 있음.
- 따라서 시민기업 전환이 검토되고 있는 분야보다는 **성남시 사회적 취약계층의 고용을 새롭게 창출**하면서 성남시 자원순환 관리의 개선을 유도할 수 있는 분야에 초점을 맞출 필요가 있음.
- 특히, **타 지역에서 재활용 분야별로 주목되고 있는 사례들**의 성남시 적용 타당성을 제시하고, 자원순환 활성화 방안 제시와 함께 사회적 기업 설립을 추진할 수 있도록 함.

4. 성남시 자원순환 분야 사회적 기업 설립방안

소형 폐전기·전자제품 수집·해체·선별사업

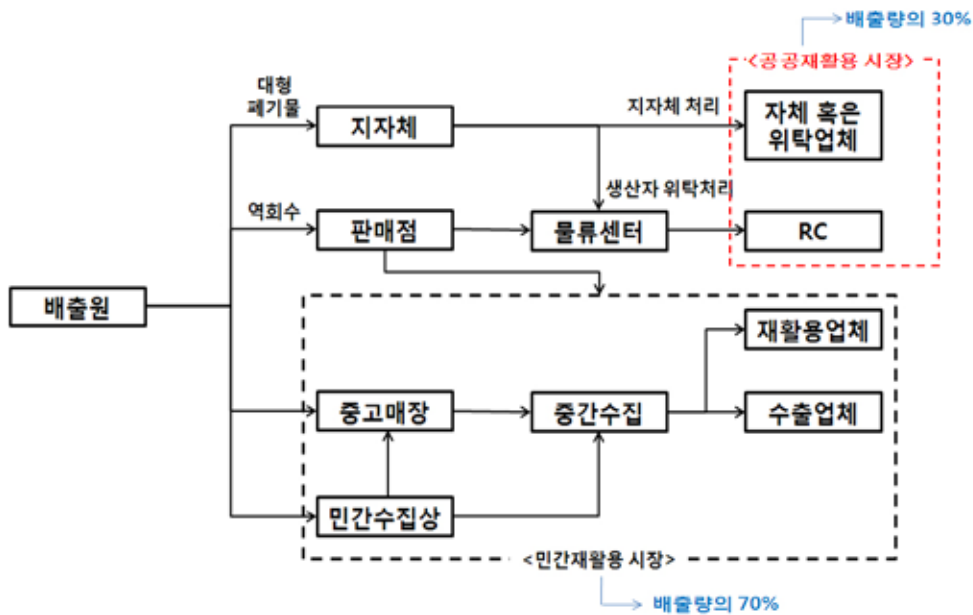

4. 성남시 자원순환 분야 사회적 기업 설립방안

- '11년 11월 10일 개정된 「재활용가능자원의 분리수거 등에 관한 지침」에 따라 소형가전제품은 지자체별 소형가전제품 분리수거함에 배출 ('12년 11월 10일부터 시행)

※ 소형가전제품 : 휴대폰, 카메라, MP3, PMP, 게임기, 전자사전, 믹서기, 네비게이션, 스탠드, 헤어드라이 등 「쓰레기수수료 종량제 시행지침」에 따른 대형폐기물에 해당하지 않는 제품

→ 환경부 지침 개정에 따라 소형가전제품의 분리수거체계 구축필요

※ 서울시의 경우, 상당량의 중·소형가전제품의 경우 이미 재활용품 수집 경로로 수집되고 있어 대형폐기물로서의 관리의 의미가 크지 않음. (30여개 품목에 대해 대형폐기물 배출 수수료를 면제하고 재활용품으로 분리배출)

4. 성남시 자원순환 분야 사회적 기업 설립방안

→ 소형 폐전기·전자제품의 수집·해체·선별사업은 허가받지 않은 업체에 의하여 처리되고 있는 **폐전기·전자제품의 적정처리**와 **취약계층의 일자리 창출** 효과

• 아파트를 통하여 민간재활용 사업자로 유통되는 폐전기·전자제품(완구류 포함)을 대상으로 우선 수거

※ 「폐기물관리법」에 의하여 허가받지 않는 사업자는 취급이 금지되어 있으므로, 지자체 주도로 수거체계를 구축할 수 있는 명분이 있음.

※ 수집·해체·선별된 유가물의 국내 적정 재자원화가 전제될 필요 있음.

4. 성남시 자원순환 분야 사회적 기업 설립방안

성남시 적용방안

- 조례의 개정을 통하여 수거대상 소형 폐전기·전자제품에 대해서는 대형폐기물의 수수료 부과대상에서 제외

※ 서울시의 경우, 상당량의 중·소형가전제품의 경우 이미 재활용품 수집 경로로 수집되고 있어 대형폐기물로서의 관리의 의미가 크지 않음.

<서울시 대형폐기물 수수료 부과제외 품목>

가습기, 오디오세트 · 공기청정기 · 정수기 · 오븐렌지(높이 1m미만), 카세트라디오, 다리미, 선풍기, 탈수기, 청소기, VTR/DVD, 전화기, 헤어드라이기, 에어컨실외기, 전기장판, 전기히터, 전자렌지, 전기밥솥, 보온밥통, 녹즙(믹서)기, 토스터기, 가스레인지, 컴퓨터 본체, 컴퓨터오락기, 컴퓨터키보드, 노트북컴퓨터, 스캐너, 프린터기, 컴퓨터복합기, 모뎀, 팩시밀리, 시계 등

4. 성남시 자원순환 분야 사회적 기업 설립방안

- 아파트 단지(세대수가 많은 아파트 단지 우선) 대상 전용수거함 배포
 - 주민센터에 배포된 소형가전제품 수거함 → 아파트 단지 위주 재배치
 - 신규 수거함 추가제작 배포 : 잠금장치 있는 투입구 좁은 수거함 / 잠금장치가 없는 투입구 넓은 수거함 세트
 - 300세대 이상 아파트 우선 수거체계 구축: 150개 단지(1,945동) 대상 동별 1개 수거함 배포가 최선이지만 수거함 제작비용 및 수거비용 과다의 문제로 주민의 이동 동선 및 관리의 용이성(관리사무소 등 관리자 배치)을 고려하여 적정량 수거함 제작 및 배포 → 300세대 이상의 아파트를 대상으로 수거가 원활하게 될 경우 월 33톤 가량의 소형 폐전기·전자제품을 수거 가능
- 단독주택 지역의 경우 재활용품 수집경로를 통해 수집한 후 재활용품 별장에서 소형 폐전기·전자제품(완구포함) 별도 선별 → 15%만 선별장으로 수거된다고 가정할 경우 월 18톤 선별 가능

4. 성남시 자원순환 분야 사회적 기업 설립방안

- 월 50톤의 중·소형 폐전기·전자제품 수집(아파트), 해체, 선별할 경우,
 - 필요한 작업장의 면적은 150평
(작업시설 50평, 보관창고 및 차량 동선 등 100평)
 - 일자리 창출 가능 인원은 14명
(해체 및 선별 10명, 수집 2명, 행정 및 관리 2명)
- 노숙자 자활기관인 「푸른자원」을 성남시 중·소형 폐전기·전자제품의 전문 처리 사회적 기업으로 육성하는 방안 검토

4. 성남시 자원순환 분야 사회적 기업 설립방안

<성남시 소형 폐전기·전자제품 수거체계 구축방안>

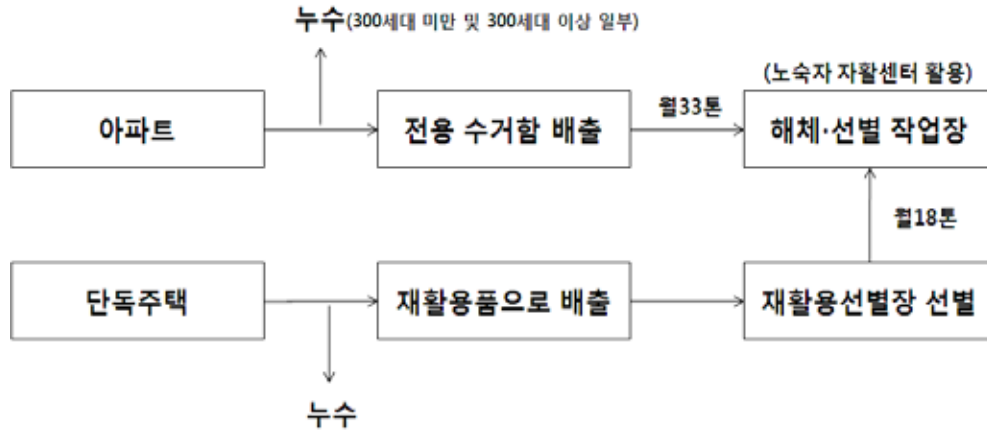

4. 성남시 자원순환 분야 사회적 기업 설립방안

동·식물성 유지 수집사업

- 동·식물성 유지는 신·재생에너지인 바이오디젤의 원료로 활용, 그 외 사료, 비누, 지방산 등의 원료로 활용
 - 수집된 폐식용유는 리터당 600원 내외로 시장에서 유상 거래, 정제 과정을 거친 폐식용유는 리터당 1,000원 내외로 유상 거래
- ※ 바이오디젤(BD)은 경유를 대체할 수 있는 신·재생에너지로 현재 국내에는 바이오 디젤 2% 함유 경유가 판매되고 있음.

4. 성남시 자원순환 분야 사회적 기업 설립방안

- 폐동·식물성유지가 하수로 배출될 경우 하수처리에 부담을 줄 뿐만 아니라 **하수관 막힘** 등의 문제를 초래



- 폐식용유의 생물학적 산소요구량 (BOD)는 100만ppm 이상
(폐식용유 20ml가 하수구로 버려질 경우, 5ppm으로 희석(수돗물사용) 하기 위해서 4,000l가 필요)
- 음식물류 폐기물로 버려질 경우에도 폐수의 유분성분이 높아져서 폐수처리의 어려움 유발

4. 성남시 자원순환 분야 사회적 기업 설립방안

성남시 적용방안

- 아파트 대상 가정용 폐식용유 수거체계를 구축하고, 동물성 유지 발생 음식점 대상으로 동물성유지 수거체계 구축
- 아파트의 경우 300세대 이상을 대상 폐식용유 수거함 배포
→ 동별 1개 배포할 경우 최대 약 2,000개의 수거함 제작필요 (서울시 제작단가를 적용 1억2천만원 소요)
→ 민간업체의 수거함이 배포된 지역, 수거함 관리 및 수거가 되고 있지 않은 지역의 경우 수거함 철거 후 신규 수거함 배치
- 폐식용유 수거함은 음식물쓰레기 수거통 옆 등 주민 폐기물배출 동선에 맞추어 배치

4. 성남시 자원순환 분야 사회적 기업 설립방안

- 가정 폐식용유 수거 최대 가정할 경우 **연간 156.4톤(월 13톤)** 가능
→ 960원/kg에 매각한다고 가정할 경우 **1억5천만원 수입** 기대

※ 수거함 배포 초기연도에는 수거함에 폐식용유가 모이는 기간이 필요하기 때문에 실제 수거가능한 시기는 수거함 배포 후 6개월 이후

- 폐식용유 수집량을 경제성을 충분하게 확보할 수 있을 정도로 증가시키기 위해서는 급식소, 치킨집 등 폐식용유 다량발생업체들로 하여금 성남시 관내 폐식용유 수거업체로 위탁하도록 유도(폐식용유 수집·운반관련 인·허가가 없는 업체 배제하는 방식)할 수 있으나, 본 연구에서 권장하는 방법은 아님.

4. 성남시 자원순환 분야 사회적 기업 설립방안

- 음식점 수거 동·식물성 유지 수거의 경우 서울시 SR센터의 사례를 분석하면, 1개 음식점당 월평균 25kg 정도의 동·식물성 유지를 수거가능

→ 1인 투입, 80개 음식점 수거 가정하면, 월 2톤의 동물성 유지 수거가능

→ 300원/kg에 매각한다고 가정할 경우 60만원의 매각수익 발생

※ 수거통 제작 및 배포비용으로 32만원 소요(서울시 수거통 단가를 적용)



<아파트용>



<음식점용>



<중간 수거용기>



<개인주택용>

4. 성남시 자원순환 분야 사회적 기업 설립방안

- 음식점 수거 동·식물성 유지 수거의 경우 서울시 SR센터의 사례를 분석하면, 1개 음식점당 월평균 25kg 정도의 동·식물성 유지를 수거가능
 - 1인 투입, 80개 음식점 수거 가정하면, 월 2톤의 동물성 유지 수거가능
 - 300원/kg에 매각한다고 가정할 경우 60만원의 매각수익 발생
 - ※ 수거통 제작 및 배포비용으로 32만원 소요(서울시 수거통 단가를 적용)
- 만약 수집된 동·식물성 유지를 연료로 가공하는 업체 및 시설이 성남시에 소재하고, 이 시설에서 가공된 연료를 성남시에서 소비할 수 있는 시스템이 형성될 경우 추가적 고용창출 및 완전한 자원순환시스템이 형성

4. 성남시 자원순환 분야 사회적 기업 설립방안

- (주)네오텍 사례 : 농민용 바이오 연료인 순수식물유(Pure Vegetable Oil) 개발과 이를 농기계 디젤기관에 장착하여 연소하게 하는 컨버터를 동시에 개발
(녹색성장위원회와 녹색성장사무국의 녹색기술, 녹색전문기업 인증)



4. 성남시 자원순환 분야 사회적 기업 설립방안

<성남시 동·식물성 폐유지 수거체계>

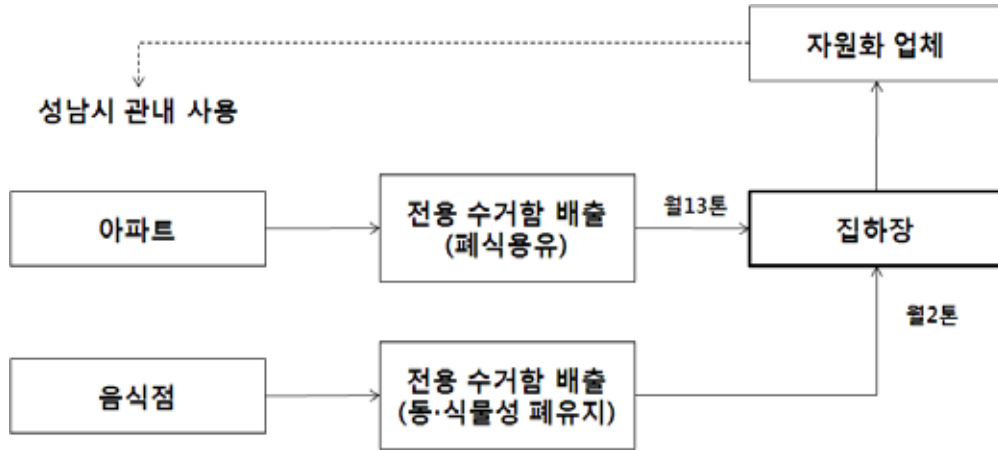

4. 성남시 자원순환 분야 사회적 기업 설립방안

사업장 폐형광등 수집사업

- 「자원의 절약과 재활용촉진에 관한 법률」 제12조의2에 따라, 건물의 연면적이 1,000㎡ 이상인 건물이나 하루 평균 폐기물 발생량 300kg 이상인 사업장의 경우 폐기물배출자(다량배출사업자)에게 분리배출 및 재활용의 의무를 부여
- 다량배출사업장의 폐형광등은 한국조명재활용협회와 계약을 체결, 배출자가 운반비 및 처리비를 지불하고 재활용하도록 함

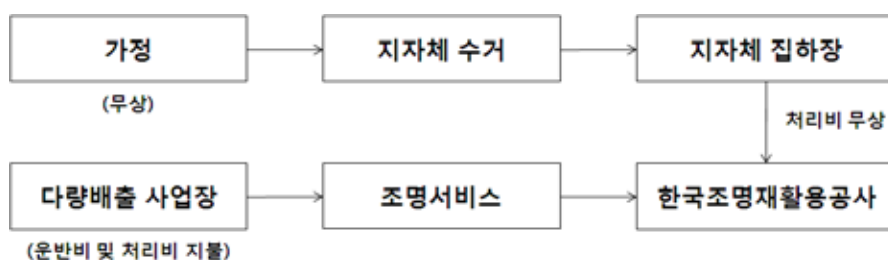

4. 성남시 자원순환 분야 사회적 기업 설립방안

<사업장 폐형광등 수거 규격용기>

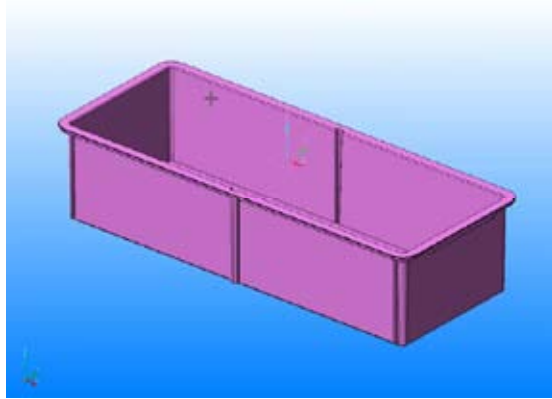

구 분	주요내용
규 격	1350mm x 470mm x 310mm
적재용량	직관형 40w/32w 기준 (150~200여개) 직관형 20w 기준 (250~300여개)
단 가	규격함 60,000원/개 (VAT별도) ※ 박스운송비 포함

4. 성남시 자원순환 분야 사회적 기업 설립방안

<사업장 폐형광등 수거 규격용기>

구 분	사 업 장	사업장전용 규격함 보유형태		
		전용규격함 보유형태	처리비 (수거·운송비 포함)	
형광등	대량배출 (1회 3,600개 이상) 24박스이상	보유	구매	180원/개
			임대	200원/개
	미보유	220원/개		
	소량배출 (1회 200 ~ 3,600개 미만)	보유	구매	230원/개
임대			250원/개	
미보유		270원/개		
HID램프	-	보유	1,170원/개	
		미보유	1,300원/개	

4. 성남시 자원순환 분야 사회적 기업 설립방안

- 가정발생 폐형광등보다는 사업장발생 폐형광등의 수가 훨씬 많기 때문에 사업장의 폐형광등의 적정처리 관리가 더욱 중요함.
→ 사업장 발생 폐형광등을 전체 발생량의 70%로 추정하고 있음.
- 성남시는 한국조명재활용협회와 직접 계약을 체결하여 폐형광등을 처리하는 사업장은 23개에 불과(연간 약 5만여개의 폐형광등 처리) 추정.
- 성남시의 사업장 생활폐기물 배출자는 117개 사업장이며, 이 중 한국조명재활용협회가 폐형광등 처리실적이 있는 곳은 9개 사업장에 불과.

4. 성남시 자원순환 분야 사회적 기업 설립방안

성남시 적용방안

- (1안) 폐형광등 전문수집·운반 업체를 통하여 다량배출 사업장에서 배출되는 폐형광등을 한국조명재활용공사로 운반 처리 방안
- (2안) 다량배출 사업장뿐만 아니라 주택발생 폐형광등에 대한 수집·운반업무까지 성남시로부터 위탁받는 방안
- 다량배출 사업장으로부터는 배출자로부터 운반비를 받음 (지자체의 적극적인 대응 필요)
- 수집운반업 허가 획득 필요 (수집·운반차량은 밀폐구조 차량적당)
- 폐형광등만으로는 사업규모 확보가 어렵기 때문에 동·식물성 유지 수집·운반 사업과 결합되어야 함.

4. 성남시 자원순환 분야 사회적 기업 설립방안

<성남시 폐형광등 수거체계 구축방안>

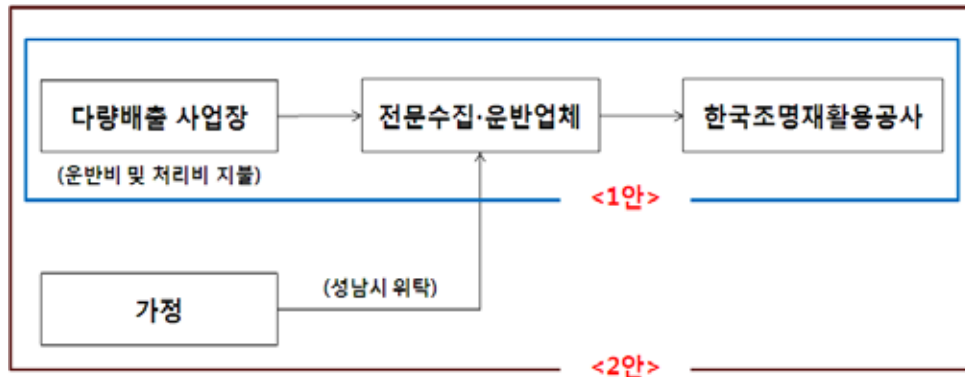

4. 성남시 자원순환 분야 사회적 기업 설립방안

천기저귀 세탁·대여사업

- 1회용 기저귀 사용 문제로 인하여 천기저귀 세탁·대여 시장이 선진국에서는 성장하고 있음.
- 미국 진짜 기저귀 산업 협회(Real Diaper Industry Association) 협회에 면기저귀 제조업체 19개사, 유통업체 50개사, 세탁서비스 69개사, 소규모 면기저귀 제조업체 12개사, 기저귀 정보제공 5개 단체가 가입 중
→ 천기저귀 세탁·대여 시장은 매년 30% 시장 성장 추세



4. 성남시 자원순환 분야 사회적 기업 설립방안

성남시 적용방안

- 천기저귀 사용을 선호하지만, 세탁불편 등의 이유로 사용하지 못하는 주부들을 위하여 천기저귀 세탁·대여 사업이 필요. 그렇지만 초기에 시장확대 어려움이 크기 때문에 안정적인 수요를 창출할 수 있는 수요처가 있어야 함.
 - 어린이집 대상의 천기저귀 사용자에게 대한 지원사업이 필요함
(서울시 사례 : 500명 대상 어린이집 천기저귀 지원사업을 '12년 3월부터 10개월간 실시)
- ※ 어린이집(주간)에서 천기저귀를 사용한다고 할 경우 1인당 6만원 비용 필요
 → 보육지원사업으로 어린이집 천기저귀 사용에 대한 시범사업 실시검토 필요
 → 500명 대상으로 실시할 경우 총 사업규모는 월 3천만원, 지자체보조는 15백만원 소요

4. 성남시 자원순환 분야 사회적 기업 설립방안

- '10년 기준 성남시 4세미만 아동의 수 42천명. 2세 미만의 기저귀 착용 유아는 약 2만명 정도로 추정
- '12년 2월 기준 성남시 보육시설 664개, 약 14천명의 아동이 보육.



4. 성남시 자원순환 분야 사회적 기업 설립방안

- (주)송지는 수도권 시장 대상 세탁시설을 성남시에 설치 의향 있음.
- 천기저귀 및 물수건 세탁서비스까지 제공할 수 있는 세탁설비를 설치할 계획을 가지고 있으며, 17명 고용 창출
- 시설부지는 660㎡, 시설 및 차량구입 소요비용은 약 3억5천만원

※ 자금 및 세탁동 설치부지 및 시설설치비용에 대한 지원필요

→ 수요 부족으로 성남시만을 대상으로 한 세탁시설을 설치하기는 어려우며, 만약 성남시에 세탁시설 입지가 어려울 경우 기존 송지의 세탁시설을 이용하고, 이 경우 성남시 지역의 시장개척 및 기저귀 배송만을 전문으로 하는 가맹점 형태의 업체가 설립될 수 있음.

4. 성남시 자원순환 분야 사회적 기업 설립방안

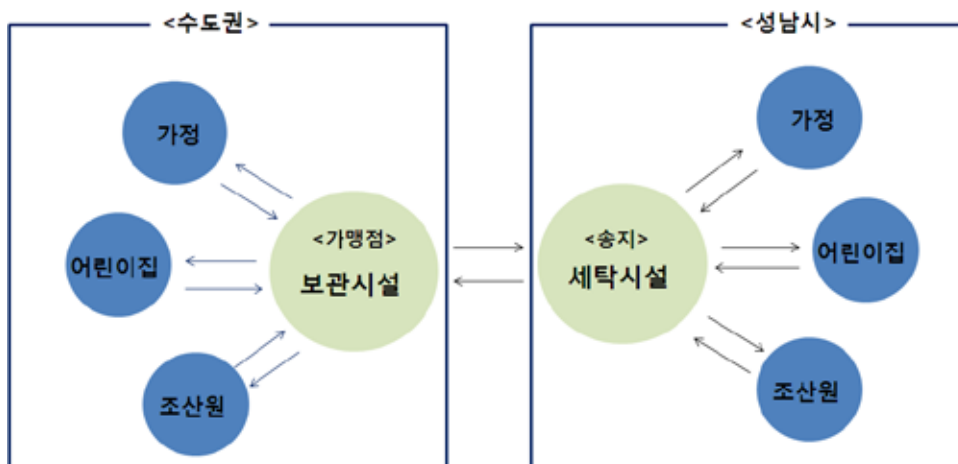

1안 : 성남시 천기저귀 세탁·대여서비스 체계 구축방안

4. 성남시 자원순환 분야 사회적 기업 설립방안

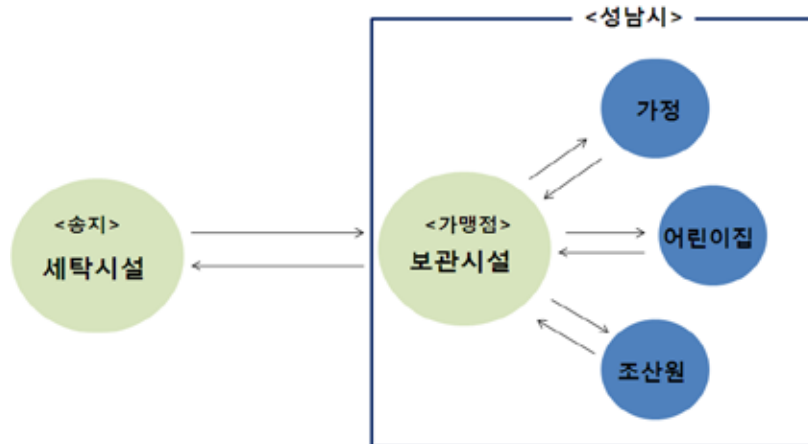

2안 : 성남시 천기저귀 세탁·대여서비스 체계 구축방안

4. 성남시 자원순환 분야 사회적 기업 설립방안

중고장난감 판매 및 교육사업

- 장난감의 고가화 및 사용주기 단축으로 사용되지 않은 장난감이 가정에 많이 쌓이게 됨. 버려지는 완구류는 10만세대 기준으로 월 10톤 ~ 15톤 추정 ('07년 기준 아파트 수거 재활용품 분석결과)
- 소득에 따라 장난감 사용의 양극화도 심해짐. 중고장난감을 활용한 저소득층 어린이 지원도 필요함.
- 사용하지 않는 장난감의 경우에도 단순히 폐기물로 배출할 것이 아니라 장난감을 이용한 자신만의 장난감 만들기 놀이프로그램의 도구로 활용할 수 있으며, 아이들의 정서발달에 도움을 줄 수 있음.

4. 성남시 자원순환 분야 사회적 기업 설립방안

- 장난감을 이용한 프로그램으로 장난감 학교가 운영되고 있으며,
- 성남시에도 “웃음보따리 장난감도서관” (‘11년 5월 설립) 운영 중



• 장난감 도서관이란?

가입 회원대상 장난감 및 아동도서 대여 프로그램.

장난감 구입에 따른 낭비를 줄일 수 있으며, 장난감 도서관을 중심으로 육아공동체 프로그램을 운영할 수 있다는 장점이 있지만, 장난감 소유에 대한 수요를 충족시켜 줄 수 없다는 단점이 있음.

→ 장난감 도서관과 병행하는 프로그램으로 중고장난감 판매매장과 중고장난감을 이용한 교육프로그램이 병행되는 것이 바람직함.

4. 성남시 자원순환 분야 사회적 기업 설립방안

성남시 적용방안

- 중고장난감 판매 및 교육 전문업체 (주)금자동이는 공정가맹점 시스템을 운영하고 있음.

• 금자동이 공정가맹점에 가입하면,

별도의 가맹비 없이 (주)금자동이 상표 및 브랜드를 사용할 수 있으며, (주)금자동이의 재활용품을 수량제한 혹은 강매없이 원하는 만큼 공급 받을 수 있고, 매장운영에 필요한 지원 및 교육을 받을 수 있음. 가맹점이 원할 경우 가맹점 독자 매장명을 사용할 수 있음.

4. 성남시 자원순환 분야 사회적 기업 설립방안

- 성남시에 (주)금자동이 공정가맹점을 설립하여 중고장난감 판매매장을 개설하고, 동시에 장난감 학교도 개설하여 매장 내 교육 혹은 방문 교육프로그램 운영
 - 금자동이에서는 장난감학교에 필요한 중고장난감 및 장난감학교 운영 프로그램 제공

※ 금자동이 장난감 학교는 유아(6~7세)에서 초등학교 6학년까지를 대상으로 하고 있으며, 소정의 참가비(개인 1인당 5천원, 단체 1인당 4천원)를 받고 사전 예약제 및 회원제로 운영하고 있으나, 중·고등학생 대상의 프로그램으로도 확대할 수 있을 것으로 판단됨.

4. 성남시 자원순환 분야 사회적 기업 설립방안

- 어린이집, 유치원, 초등학교 대상으로 장난감 학교 프로그램을 홍보한 후 장난감학교 프로그램 운영
- 어린이집, 유치원과 연계한 사용하지 않는 장난감 수거 및 중고장난감 공급체계 구축



4. 성남시 자원순환 분야 사회적 기업 설립방안

<성남시 중고장난감 판매 매장 운영시스템>

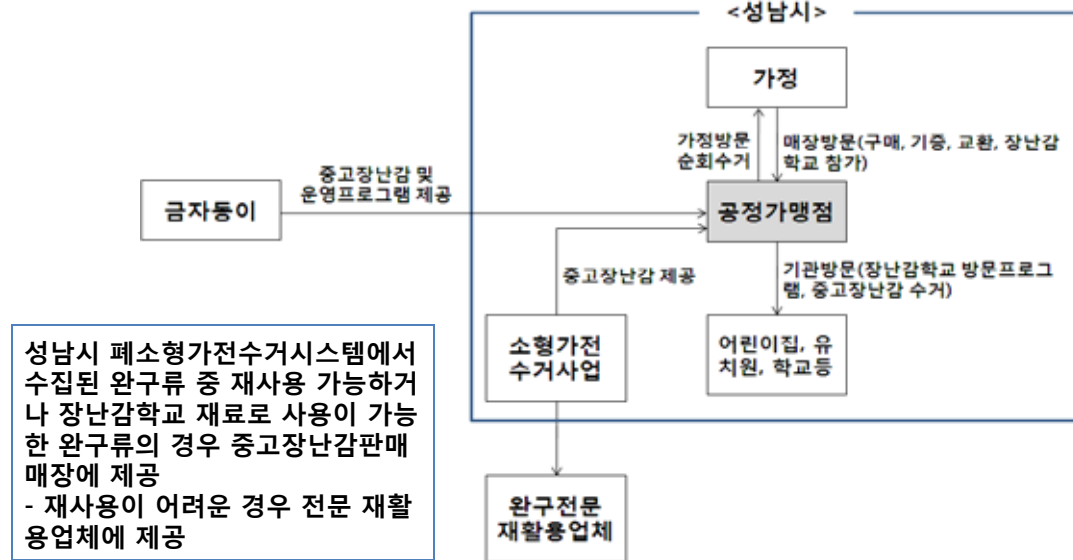

4. 성남시 자원순환 분야 사회적 기업 설립방안

구분	필요 장비	예상사업량	고용 인원	연매출
-소형폐가전 수집·해체 -동·식물성유지 수집 -사업장 폐형광등 수집	-부지: 150평 -차량: 4대	-소형 폐가전 600톤/연 -폐식용유 80톤/연 -폐형광등 25만개/연	18명	4억2천+α
-기저귀 세탁·대여	-부지: 200평 -세탁설비 -차량: 1대	-1,000명(어린이집)	17명	7억2천+α
-중고장난감 판매·교육	-부지: 100평 -차량: 1대	-연간 12천명 교육 (1천명 교육)	3명	5천만원+α

- (1) 수거가능량의 50%를 수거하는 것을 가정
 (2) 소형폐가전의 경우 500원/kg의 매출 발생 산정함. 폐식용유 950원/kg, 동물성 유지 300원/kg, 폐형광등 수집단가 150원/개(처리비 제외) 산정. 기저귀는 어린이집의 경우 1인당 월 60,000원 산정. 만약 가정대상 개인회원이 있거나 음식점 물수건 세탁사업 병행의 경우 연매출 추가. 성남시뿐만 아니라 수도권 대상으로 사업이 확장될 수 있는 가능성은 매우 큼. 중고장난감은 교육분야 연매출만 1인당 4,000원으로 산정. 매장의 중고장난감 판매매출이 있을 경우 매출 추가

4. 성남시 자원순환 분야 사회적 기업 설립방안

<자원순환분야 사회적 기업 설립을 위한 지자체 역할>

분야	지자체 역할
소형 폐가전	-지자체 조례개정(대형폐기물 품목조정) -부지 및 차량제공 -수거함 제작 및 배포 -단독주택 재활용품 수집업체 및 재활용 선별장의 협력(소형 폐가전 수집 및 별도 선별) -고물상의 소형 폐가전 취급단속
동·식물성 유지	-수거함 제작 및 배포 -주민교육 및 홍보
사업장 폐형광등	-사업장 생활계 폐형광등 및 연면적 1,000이상 특별관리사업장 폐형광등 관리 강화
기저귀 세탁·대여	-어린이집 천기저귀 사용에 대한 지자체 지원(보육지원사업, 기저귀 사용료의 50% 지원)
중고장난감 판매·대여	-중고장난감 수거 체계 지원(소형 폐가전과의 병행수거 검토) -어린이집 및 초등학교 등 유관기관에 대한 홍보

감사합니다.